

SUNTRINE
鑫联诚润



专注体外诊断耗材

核酸检测产品
出口美国、德国等30+国家



产品订购手册

ORDERING MANUAL

泰州鑫联诚润生物技术有限公司



SUNTRINE

泰州鑫联诚润生物技术有限公司
Tai Zhou Sun Trine Biotechnology Co., Ltd

泰州市医药高新区丰岸路民营工业园2、3号楼

0523-86161266

www.suntrine.com www.suntrine.net

service@suntrine.com



阿里店铺



微信公众号

WWW.SUNTRINE.COM



泰州鑫联诚润生物技术有限公司（简称鑫联诚润生物），是一家专业从事体外诊断（IVD）行业耗材的生产、制造及销售的高新技术企业。下辖佰孚生物、麦瑞杰医用包装、瞳卫士眼健康、蓝琥珀包装，企业与中科院上海药物研究所、清华大学长三角研究院建成产学研战略合作，专注IVD耗材赛道，应用领域覆盖：新药研发、生物制药、医学研究机构、疫苗研发、基因工程药物研发、细胞工程药物研发、高校生物实验室，等生命科学领域。企业生产基地坐落在江苏省泰州市高港区，毗邻中国医药城，占地达15000平米，其中十万级洁净车间面积5000平米，拥有PCR实验室、化学实验室、微生物实验室，产品已出口美国、德国、俄罗斯等32个国家。企业拥有国家高新技术认证、江苏省质量安全合格达标单位、江苏省三星上云企业、江苏省知识产权贯标单位，泰州市瞪羚企业、两化融合企业。

专注IVD耗材，护佑人类健康



主营业务

细胞培养类耗材、液体处理类耗材、试剂保存耗材、样本前处理耗材、分子诊断类耗材、生物样本库耗材、核酸提取类耗材、病毒采样类耗材

100000
class clean room certification

GMP
certification

ISO13485
certification

CE/FDA
certification

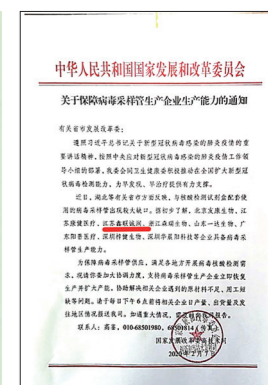
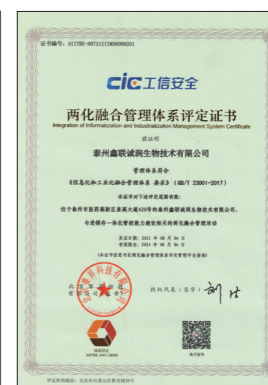
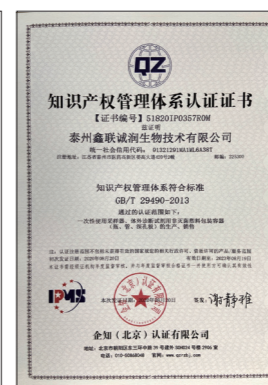
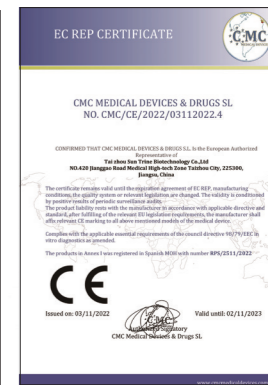
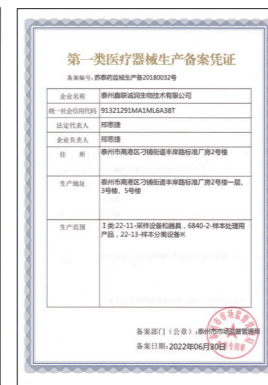

1 CHAPTER 试剂瓶系列

- 广口试剂瓶
- 窄口试剂瓶

CONTENTS

SPECIALISED
IN IN-VITRO DIAGNOSTIC
CONSUMABLES

试剂瓶系列

广口试剂瓶	02
窄口试剂瓶	03

滴瓶系列

滴瓶	05
----------	----

细胞培养耗材

平底摇瓶	07
挡板摇瓶	08

方形培养基瓶系列

血清瓶 (PET)	10
血清瓶 (PETG)	11

细菌培养耗材

细菌培养皿	13
-------------	----

核酸提取耗材

深孔板/浅孔板/磁套	15
8连磁针套	16

病毒采样耗材

一次性采样拭子	18
一次性使用采样器 (套装)	18
一次性使用采样器 (唾液采集器)	19

样品保存耗材

保存管	21
微量保存管	22
抽提管	23-24

分子诊断耗材

PCR板	26
PCR8连排	27

封板膜系列

高清封板膜	29
铝箔封板膜	30

生物样本库耗材

细胞冻存管	32
2D冻存管	33
2D冻存管 (盒装)	34

移液耗材系列

血清移液管	36
-------------	----

移液滴定和自动化移液耗材

普通移液器吸头	38-45
LTS移液器专用吸头	46
自动化吸头及导电吸头	47

液体处理耗材

高速离心管	49
-------------	----



广口试剂瓶 Wide-mouth reagent bottle

产品概述

SUNTRINE试剂瓶采用优质聚丙烯PP/高密度聚乙烯HDPE原材料，无生物毒性，十万级洁净车间生产环境生产，多重质量体系认证，确保无DNase/RNase，无热原、无内毒素，灭菌塑料瓶采用电子束辐照灭菌，拆开即用，大大提高用户包装效率。

- 品种齐全，8ml、15ml、30ml、60ml、125ml、250ml、500ml、1000ml，有透明、本白色和棕色，棕色试剂瓶具有优良的遮光功能，可用于储存光敏感物质；
- 采用专业防渗漏瓶口设计，无需内盖或内垫保护，密封性能优异，100%确保不漏液，宽口设计，液体取用方便；
- 选用进口优质原料，理化指标优异，具有很强的抗压性、冲击性与耐酸性能，聚丙烯耐高温121°C，高密度聚乙烯HDPE耐低温-40°C，并满足高温高压灭菌处理要求；
- 引进进口高精度的数字控制生产设备，产品做工精致，手感舒适，瓶身厚薄均匀，光泽度高、无色差、不同批次间均一性高；
- 工艺上采用高端成型技术及表面处理技术，塑料瓶内外表面光滑，试剂不挂壁，大大降低样本损耗；
- 提供专业定制服务，拥有强大的模具制造能力，可为用户提供定制产品；



PP透明广口试剂瓶

PP棕色广口试剂瓶

HDPE本色广口试剂瓶

HDPE棕色广口试剂瓶

产品编号	容量 (ml)	材质	产品名称	瓶身外径 D1 (mm)	瓶身高度 H1 (mm)	瓶口内径 D2 (mm)	产品单重(g)	包装规格	目录价
40.613002	8	PP	透明广口试剂瓶	Φ24.8	43	Φ17.4	5.98	150pcs/袋 10袋/箱	2,173.50元/箱
40.601002	15	PP	透明广口试剂瓶	Φ24.8	56	Φ17.4	6.98	120pcs/袋 10袋/箱	1965.6元/箱
40.602002	30	PP	透明广口试剂瓶	Φ34.2	59.2	Φ24.9	10.82	100pcs/袋 10袋/箱	2268元/箱
40.603002	60	PP	透明广口试剂瓶	Φ39.0	81.5	Φ24.9	14.41	100pcs/袋 5袋/箱	2929.5元/箱
40.604002	125	PP	透明广口试剂瓶	Φ50.7	95.7	Φ32.2	24.43	50pcs/袋 5袋/箱	976.5元/箱
40.605002	250	PP	透明广口试剂瓶	Φ60.9	127	Φ36.9	37.49	25pcs/袋 8袋/箱	1165.5元/箱
40.606002	500	PP	透明广口试剂瓶	Φ73.2	162.3	Φ47.6	66.08	12pcs/袋 9袋/箱	979.78元/箱
40.615002	1000	PP	透明广口试剂瓶	Φ91.9	193.9	Φ47.6	90.2	6pcs/袋 15袋/箱	1323元/箱
40.613012	8	PP	棕色广口试剂瓶	Φ24.8	43	Φ17.4	5.98	150pcs/袋 10袋/箱	2,173.50元/箱
40.601012	15	PP	棕色广口试剂瓶	Φ24.8	56	Φ17.4	6.98	120pcs/袋 10袋/箱	1965.6元/箱
40.602012	30	PP	棕色广口试剂瓶	Φ34.2	59.2	Φ24.9	10.82	100pcs/袋 10袋/箱	2268元/箱
40.603012	60	PP	棕色广口试剂瓶	Φ39.0	81.5	Φ24.9	14.41	100pcs/袋 5袋/箱	2929.5元/箱
40.604012	125	PP	棕色广口试剂瓶	Φ50.7	95.7	Φ32.2	24.43	50pcs/袋 5袋/箱	976.5元/箱
40.605012	250	PP	棕色广口试剂瓶	Φ60.9	127	Φ36.9	37.49	25pcs/袋 8袋/箱	1165.5元/箱
40.606012	500	PP	棕色广口试剂瓶	Φ73.2	162.3	Φ47.6	66.08	12pcs/袋 9袋/箱	979.78元/箱
40.615012	1000	PP	棕色广口试剂瓶	Φ91.9	193.9	Φ47.6	90.2	6pcs/袋 15袋/箱	1323元/箱
40.614002	8	HDPE	本色广口试剂瓶	Φ24.8	43	Φ17.4	5.98	150pcs/袋 10袋/箱	2,173.50元/箱
40.607002	15	HDPE	本色广口试剂瓶	Φ24.8	56	Φ17.4	6.98	120pcs/袋 10袋/箱	1965.6元/箱
40.608002	30	HDPE	本色广口试剂瓶	Φ34.2	59.2	Φ24.9	10.82	100pcs/袋 10袋/箱	2268元/箱
40.609002	60	HDPE	本色广口试剂瓶	Φ39.0	81.5	Φ24.9	14.41	100pcs/袋 5袋/箱	2929.5元/箱
40.610002	125	HDPE	本色广口试剂瓶	Φ50.7	95.7	Φ32.2	24.43	50pcs/袋 5袋/箱	976.5元/箱
40.611002	250	HDPE	本色广口试剂瓶	Φ60.9	127	Φ36.9	37.49	25pcs/袋 8袋/箱	1165.5元/箱
40.612002	500	HDPE	本色广口试剂瓶	Φ73.2	162.3	Φ47.6	66.08	12pcs/袋 9袋/箱	979.78元/箱
40.616002	1000	HDPE	本色广口试剂瓶	Φ91.9	193.9	Φ47.6	90.2	6pcs/袋 15袋/箱	1323元/箱
40.614012	8	HDPE	棕色广口试剂瓶	Φ24.8	43	Φ17.4	5.98	150pcs/袋 10袋/箱	2,173.50元/箱
40.607012	15	HDPE	棕色广口试剂瓶	Φ24.8	56	Φ17.4	6.98	120pcs/袋 10袋/箱	1965.6元/箱
40.608012	30	HDPE	棕色广口试剂瓶	Φ34.2	59.2	Φ24.9	10.82	100pcs/袋 10袋/箱	2268元/箱
40.609012	60	HDPE	棕色广口试剂瓶	Φ39.0	81.5	Φ24.9	14.41	100pcs/袋 5袋/箱	2929.5元/箱
40.610012	125	HDPE	棕色广口试剂瓶	Φ50.7	95.7	Φ32.2	24.43	50pcs/袋 5袋/箱	976.5元/箱
40.611012	250	HDPE	棕色广口试剂瓶	Φ60.9	127	Φ36.9	37.49	25pcs/袋 8袋/箱	1165.5元/箱
40.612012	500	HDPE	棕色广口试剂瓶	Φ73.2	162.3	Φ47.6	66.08	12pcs/袋 9袋/箱	979.78元/箱
40.616012	1000	HDPE	棕色广口试剂瓶	Φ91.9	193.9	Φ47.6	90.2	6pcs/袋 15袋/箱	1323元/箱

窄口试剂瓶 Narrow-mouth reagent bottle

产品概述

- 优质结构设计 :SUNTRINE试剂瓶利用优质结构，质量更轻，瓶成本更低，工厂可满足批量包装需求
- 窄口试剂瓶有30ml、60ml、125ml、250ml、500ml、1000ml多种包装可以选择，品种齐全，并有透明PP、棕色PP，本色PE和棕色PE 可选，棕色试剂瓶具有优良的遮光功能，可用于储存光敏感物质；
- 纯PP/HDPE材质:SUNTRINE试剂瓶采用进口纯PP/HDPE材料制成，无生物毒性，理化指标优异，具有很强的抗压性、冲击性与耐酸性能，聚丙烯耐高温121°C，并满足高温高压灭菌处理要求，聚乙烯耐低温-40°C；
- 防漏液设计：SUNTRINE试剂瓶经过防漏液设计，反复开启和拧紧不会影响瓶子的密封性能，瓶盖内的密封环紧贴着瓶颈斜面内边缘形成一个防漏阀以确保盖子密封；
- 壁厚均一不挂壁：SUNTRINE世界先进的成型技术和制造设备确保试剂瓶具有更均匀的壁厚，高质量的瓶壁，结构坚固使得试剂瓶适用于任何实验室应用，并能有效防止破裂或刺穿，瓶底较为平整，这样的设计有利于在灌装线上平稳运行；
- 灭菌塑料瓶采用电子束辐照灭菌，拆开即用，大大提高用户包装效率。确保无DNase/RNase，无热原、无内毒素



无密封圈设计，瓶盖瓶口倒角咬合

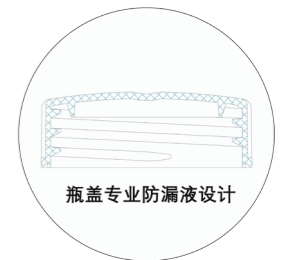

瓶盖专业防漏液设计



PP透明窄口试剂瓶

PP棕色窄口试剂瓶

HDPE本色窄口试剂瓶

HDPE棕色窄口试剂瓶

产品编号	容量 (ml)	材质	产品名称	高度 (mm)	外径 (mm)	瓶口外径 (mm)	产品单重 (g)	包装规格	目录价
40.627002	30	PP	透明窄口试剂瓶	61	Φ34	Φ17.4	9.39	100个/包, 10包/箱	2268元/箱
40.625002	60	PP	透明窄口试剂瓶	84.3	Φ39	Φ17.4	13.06	100个/包, 5包/箱	1464.75元/箱
40.623002	125	PP	透明窄口试剂瓶	97.9	Φ50.4	Φ21.2	18.73	50个/包, 5包/箱	976.5元/箱
40.621002	250	PP	透明窄口试剂瓶	130	Φ60.8	Φ24.9	31.43	25个/包, 8包/箱	1165.5元/箱
40.619002	500	PP	透明窄口试剂瓶	167.8	Φ72.6	Φ25	53.73	12个/包, 9包/箱	979.78元/箱
40.617002	1000	PP	透明窄口试剂瓶	212	Φ92	Φ34	94.03	6个/包, 14包/箱	1323元/箱
40.627012	30	PP	棕色窄口试剂瓶	61	Φ34	Φ17.4	9.39	100个/包, 10包/箱	2268元/箱
40.625012	60	PP	棕色窄口试剂瓶	84.3	Φ39	Φ17.4	13.06	100个/包, 5包/箱	1464.75元/箱
40.623012	125	PP	棕色窄口试剂瓶	97.9	Φ50.4	Φ21.2	18.73	50个/包, 5包/箱	976.5元/箱
40.621012	250	PP	棕色窄口试剂瓶	130	Φ60.8	Φ24.9	31.43	25个/包, 8包/箱	1165.5元/箱
40.619012	500	PP	棕色窄口试剂瓶	167.8	Φ72.6	Φ25	53.73	12个/包, 9包/箱	979.78元/箱
40.617012	1000	PP	棕色窄口试剂瓶	212	Φ92	Φ34	94.03	6个/包, 14包/箱	1323元/箱
40.628002	30	HDPE	本色窄口试剂瓶	61	Φ34	Φ17.4	9.39	100个/包, 10包/箱	2268元/箱
40.626002	60	HDPE	本色窄口试剂瓶	84.3	Φ39	Φ17.4	13.06	100个/包, 5包/箱	1464.75元/箱
40.624002	125	HDPE	本色窄口试剂瓶	97.9	Φ50.4	Φ21.2	18.73	50个/包, 5包/箱	976.5元/箱
40.622002	250	HDPE	本色窄口试剂瓶	130	Φ60.8	Φ24.9	31.43	25个/包, 8包/箱	1165.5元/箱
40.620002	500	HDPE	本色窄口试剂瓶	167.8	Φ72.6	Φ25	53.73	12个/包, 9包/箱	979.78元/箱
40.618002	1000	HDPE	本色窄口试剂瓶	212	Φ92	Φ34	94.03	6个/包, 14包/箱	1323元/箱
40.628012	30	HDPE	棕色窄口试剂瓶	61	Φ34	Φ17.4	9.39	100个/包, 10包/箱	2268元/箱
40.626012	60	HDPE	棕色窄口试剂瓶	84.3	Φ39	Φ17.4	13.06	100个/包, 5包/箱	1464.75元/箱
40.624012	125	HDPE	棕色窄口试剂瓶	97.9	Φ50.4	Φ21.2	18.73	50个/包, 5包/箱	976.5元/箱
40.622012	250	HDPE	棕色窄口试剂瓶	130	Φ60.8	Φ24.9	31.43	25个/包, 8包/箱	1165.5元/箱
40.620012	500	HDPE	棕色窄口试剂瓶	167.8	Φ72.6	Φ25	53.73	12个/包, 9包/箱	979.78元/箱
40.618012	1000	HDPE	棕色窄口试剂瓶	212	Φ92	Φ34	94.03	6个/包, 14包/箱	1323元/箱

2 CHAPTER 滴瓶系列

• 滴瓶



滴瓶 Dropper bottle

产品特点

- 采用符合USP-Class VI标准聚丙烯和100%纯聚乙烯原料，GMP10万级洁净车间生产；
- 用于小容量液体储存；
- 可与滴管配合使用，适用弱酸弱碱溶液；
- 多种常用规格：5ml、8ml、12ml、15ml；
- 5种颜色(白、紫、蓝、红、橙)盖子可供选择。



产品编号：40.640001
白色5ml滴瓶



产品编号：40.641001
白色8ml滴瓶



产品编号：40.642001
白色12ml滴瓶



产品编号：40.643001
白色15ml滴瓶

产品编号	容量 (ml)	材质	瓶身颜色	产品名称	产品单重(g)	包装规格	目录价
40.640001	5	PP	白色	滴瓶	1.9	500个/包 10包/箱	2272.73元/箱
40.640011	5	PP	透明	滴瓶	1.9	500个/包 10包/箱	2272.73元/箱
40.641001	8	PP	白色	滴瓶	2.5	500个/包 10包/箱	2500.00元/箱
40.641011	8	PP	透明	滴瓶	2.5	500个/包 10包/箱	2500.00元/箱
40.642001	12	PP	白色	滴瓶	2.8	250个/包 10包/箱	1477.27元/箱
40.642011	12	PP	透明	滴瓶	2.8	250个/包 10包/箱	1477.27元/箱
40.643001	15	PP	白色	滴瓶	3.2	250个/包 10包/箱	1590.91元/箱
40.643011	15	PP	透明	滴瓶	3.2	250个/包 10包/箱	1590.91元/箱
40.644001	/	PP	白色	滴嘴盖	1.45	500个/包 10包/箱	5000元/箱
40.644011	/	PP	紫色	滴嘴盖	1.45	500个/包 10包/箱	5000元/箱
40.644021	/	PP	蓝色	滴嘴盖	1.45	500个/包 10包/箱	5000元/箱
40.644031	/	PP	橙色	滴嘴盖	1.45	500个/包 10包/箱	5000元/箱
40.644041	/	PP	红色	滴嘴盖	1.45	500个/包 10包/箱	5000元/箱

用放心耗材 选鑫联诚润

3 CHAPTER 细胞培养耗材

- 平底摇瓶
- 挡板摇瓶

平底摇瓶 Erlenmeyer Flask

SUNTRINE锥形培养瓶（简称摇瓶）是培养基配置、混合及储存的理想选择，主要用于培养对氧气要求较高的细胞，也可用于悬浮液中培养细菌、真菌、动植物细胞。



产品特点

- 由三种材质可选：PETG、PC和K胶，符合食品药品接触管理要求，避免双酚A问题；
- 产品采用独立包装，取用方便，避免交叉感染；
- 采用注拉吹一体成型技术，避免表面结痕或者细胞撞壁破裂；
- 表面光洁度达到镜面要求，通透性接近玻璃，减少了细胞贴壁的风险；
- 瓶口尺寸符合国际SBS标准，适合于生物反应器的快捷连接；
- 采用电子束灭菌，SAL=10⁻⁶，确保无DNase/RNase，无热原、无内毒素；
- 瓶盖配有0.2μm透气膜，能更好的混匀细胞与培养液，增加空气的透过率，使细胞能生长到更高的密度；
- 5L摇瓶把手设计方便拎取，避免在使用过程中因手部离瓶口太近而产生污染风险；
- 2.8L摇瓶底部优化，节约占用空间，大大提高摇床的使用率，降低客户研发生产成本；
- 瓶身采用挤吹工艺技术，瓶身光滑，降低了细胞贴壁和培养液起泡风险。

类型	平底摇瓶			挡板摇瓶
	PETG	PC	K胶	PC
125ml	√	√		√
250ml	√	√		√
500ml	√	√		√
1000ml	√	√		√
2800ml			√	
5000ml			√	



瓶盖带透气膜，提高气体交换效率

瓶壁通透接近玻璃，减少细胞贴壁

瓶身内外做工光滑，刻度清晰

独立包装，避免交叉感染

产品编号	容量 (ml)	材质	盖子类型	产品名称	高 (mm)	颈部直径 (mm)	底部直径 (mm)	包装规格	纸箱规格 (mm)	目录价
40.701101	125	PETG、PC	透气	平底摇瓶	113.5	34	66	24个/箱	465×315×150	831.60/箱
40.702101	250	PETG、PC	透气	平底摇瓶	138.2	34	83	12个/箱	380×290×155	574.2元/箱
40.703101	500	PETG、PC	透气	平底摇瓶	177.5	39	101	12个/箱	455×345×200	768.24元/箱
40.704101	1000	PETG、PC	透气	平底摇瓶	211.5	39	127	6个/箱	415×275×230	532.22元/箱
40.705101	2800	K胶	透气	平底摇瓶	243	96.2	164	6个/箱	580×390×290	1418.2元/箱
40.706101	5000	K胶	透气	平底摇瓶	523	96.2	228	4个/箱	490×490×300	1638元/箱

挡板摇瓶 Baffled Erlenmeyer Flask

挡板摇瓶是细胞生物学、微生物学和分子生物学应用的理想培养容器，挡板摇瓶配合摇床能够有效抵抗游离DNA及细胞碎片造成的黏性，增加流体剪切力，减少细胞结团，溶氧更充分，促进细胞成长。非常适合用于培养细菌、酵母、动植物细胞。

产品特点

- 挡板摇瓶瓶身材质：PC（聚碳酸酯），瓶盖材质：PP（聚丙烯）；
- 瓶盖配有0.2μm透气膜，透气不透水，使培养液中溶氧更充分；
- 采用独立包装，取用方便，避免交叉污染；
- 采用注拉吹一体成型技术，避免表面结痕或者细胞撞壁破裂；
- 表面光洁度达到镜面要求，通透性接近玻璃，减少了细胞贴壁的风险；
- 瓶口尺寸符合国际SBS标准，适合于生物反应器的快捷连接；
- 符合食品药品接触管理要求，避免双酚A问题
- 采用电子束灭菌，SAL=10⁻⁶，确保无DNase/RNase，无热原、无内毒素；

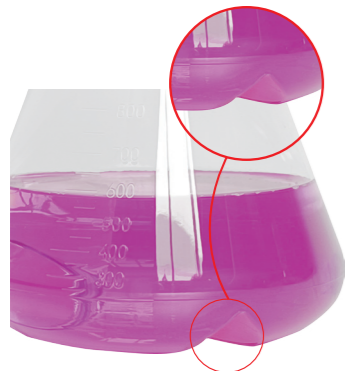

底部挡板设计增加气体交换效率



减少细胞结团、溶氧更充分



刻度清晰、透明度更高



瓶盖带透气膜，提高气体交换效率

轨道振动筛上流体的运动：

当在轨道振动筛上的锥形瓶中培养微生物时，氧气的摄入通常是细胞生长的限制因素。带有底部挡板的摇瓶会中断循环流，从而产生湍流。增加液体的气体交换表面，从而增加氧气的摄入量。

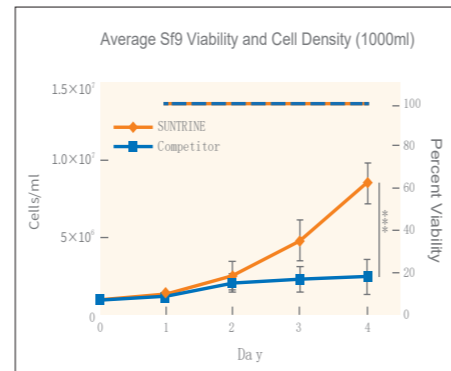
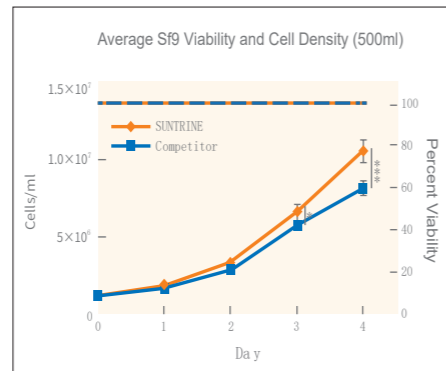

产品编号	容量 (ml)	材质	盖子类型	产品名称	高 (mm)	颈部直径 (mm)	底部直径 (mm)	包装规格	纸箱规格 (mm)	目录价
40.701131	125	PC	透气	挡板摇瓶	113.5	31.2	66	24个/箱	465×315×150	997.92元/箱
40.702131	250	PC	透气	挡板摇瓶	138.2	31.2	83.3	12个/箱	380×290×155	689.04元/箱
40.703131	500	PC	透气	挡板摇瓶	177.5	36.34	100.8	12个/箱	455×345×200	921.89元/箱
40.704131	125	PC	透气	挡板摇瓶	204.3	36.34	127	6个/箱	415×275×230	638.67元/箱

用放心耗材 选鑫联诚润

4 CHAPTER 方形培养基瓶系列

- 血清瓶 (PET)
- 血清瓶 (PETG)



PET血清瓶 Square media bottle (PET)

产品特点

- PET血清瓶也称方形培养基瓶
- 瓶身材质PET材质，瓶盖材质：HDPE
- 瓶身玻璃般透明，刻度精准清晰；
- 重量轻，抗裂、抗摔、抗穿刺
- 瓶身为方形，方便拿握，方便储存和运输；
- 规格有30ml、60ml、125ml、250ml、500ml、1000ml；
- 瓶口瓶盖倒角设计，经过严格的泄露测试确保不漏液；
- 无DNA/RNA酶，无热源，无内毒素，符合 USP Class VI 标准；
- 使用温度：-70°C-120°C，短期使用可耐受150°C（不建议）



PET血清瓶，主要用于培养基、血清、缓冲液、试剂的储存和运输容器，抗裂、抗穿刺，玻璃般透明，适合航空运输及平放储存。PET血清瓶可提供类似体内的细胞培养环境，有助于在大规模细胞培养应用中实现从研究到生产的顺利过渡，非常适合存放生物试剂和化学试剂，并可维持其组分的完整性和纯度。



防碎，瓶壁厚，抗压防穿刺，通透度高

采用了新型防漏设计，无衬里瓶盖，直肩半扶壁螺纹，瓶口倒角设计

PET树脂制成，最低耐受-70°C，可在较宽的温度范围内使用

瓶底上凸弯曲、便于清洗，底座稳定可靠，方形设计方便拿握



血清瓶-30ml 血清瓶-60ml 血清瓶-125ml 血清瓶-250ml 血清瓶-500ml 血清瓶-1000ml

产品编号	容量 (ml)	材质	瓶盖外径 (mm)	产品名称	灭菌方式	包装规格	纸箱规格 (mm)	目录价
40.724102	30	PET	24.3	血清瓶	辐照灭菌	5X8, 7层, 280个/箱	330×220×465	2122元/箱
40.725102	60	PET	28.8	血清瓶	辐照灭菌	5X8, 5层, 200个/箱	350×235×435	2122元/箱
40.720102	125	PET	42.2	血清瓶	辐照灭菌	4X6, 4层, 96个/箱	355×245×465	1210元/箱
40.721102	250	PET	42.2	血清瓶	辐照灭菌	5X6, 2层, 60个/箱	395×335×335	846元/箱
40.722102	500	PET	42.2	血清瓶	辐照灭菌	4X5, 2层, 40个/箱	405×335×395	756元/箱
40.723102	1000	PET	42.2	血清瓶	辐照灭菌	3X4, 2层, 24个/箱	395×305×450	605元/箱

PETG血清瓶 PETG Square media bottle (PETG)

产品特点

- PETG方形培养基瓶/血清瓶
- 瓶身材质PETG材质，环保材质，瓶盖材质：HDPE
- 瓶身玻璃般透明，透光率达90%，瓶身刻度精准、清晰；
- 抗裂、抗摔、抗穿刺，可塑性好
- 瓶身为方形，方便拿握，方便储存和运输；
- 规格有30ml、60ml、125ml、250ml、500ml、1000ml；
- 瓶口瓶盖倒角设计，经过严格的泄露测试确保不漏液；
- 无DNA/RNA酶，无热源，无内毒素，符合 USP Class VI 标准；
- 使用温度：-60°C-75°C
- 经过辐照灭菌。



PETG方形培养基瓶，可以用于培养基、血清、缓冲液、试剂的储存和运输容器，抗裂、抗穿刺，玻璃般透明，适合航空运输及平放储存。PETG培养基瓶可提供类似体内的细胞培养环境，有助于在大规模细胞培养应用中实现从研究到生产的顺利过渡，非常适合存放生物试剂和化学试剂，并可维持其组分的完整性和纯度。



瓶盖倒角设计，确保不漏液

培养基瓶瓶壁更厚、防穿刺、摔不烂、通透度更高，无细胞毒性

两面模制刻度，刻度精准清晰

瓶底上凸弯曲、便于清洗，底座稳定可靠，方形设计方便拿握



30ml 60ml 125ml 250ml 500ml 1000ml

产品编号	容量 (ml)	材质	瓶盖外径 (mm)	产品名称	灭菌方式	包装规格	纸箱规格 (mm)	目录价
40.724111	30	PETG	24.3	血清瓶	辐照灭菌	5X8, 7层, 280个/箱	330×220×465	4242元/箱
40.725111	60	PETG	28.3	血清瓶	辐照灭菌	5X8, 5层, 200个/箱	350×235×435	4242元/箱
40.720111	125	PETG	42.2	血清瓶	辐照灭菌	4X6, 4层, 96个/箱	335×235×460	2420元/箱
40.721111	250	PETG	42.2	血清瓶	辐照灭菌	5X6, 2层, 60个/箱	380×320×315	1692元/箱
40.722111	500	PETG	42.2	血清瓶	辐照灭菌	4X5, 2层, 40个/箱	385×310×365	1512元/箱
40.723111	1000	PETG	42.2	血清瓶	辐照灭菌	3X4, 2层, 24个/箱	380×290×465	1210元/箱

用放心耗材 选鑫联诚润

5 CHAPTER 细菌培养耗材

• 细菌培养皿

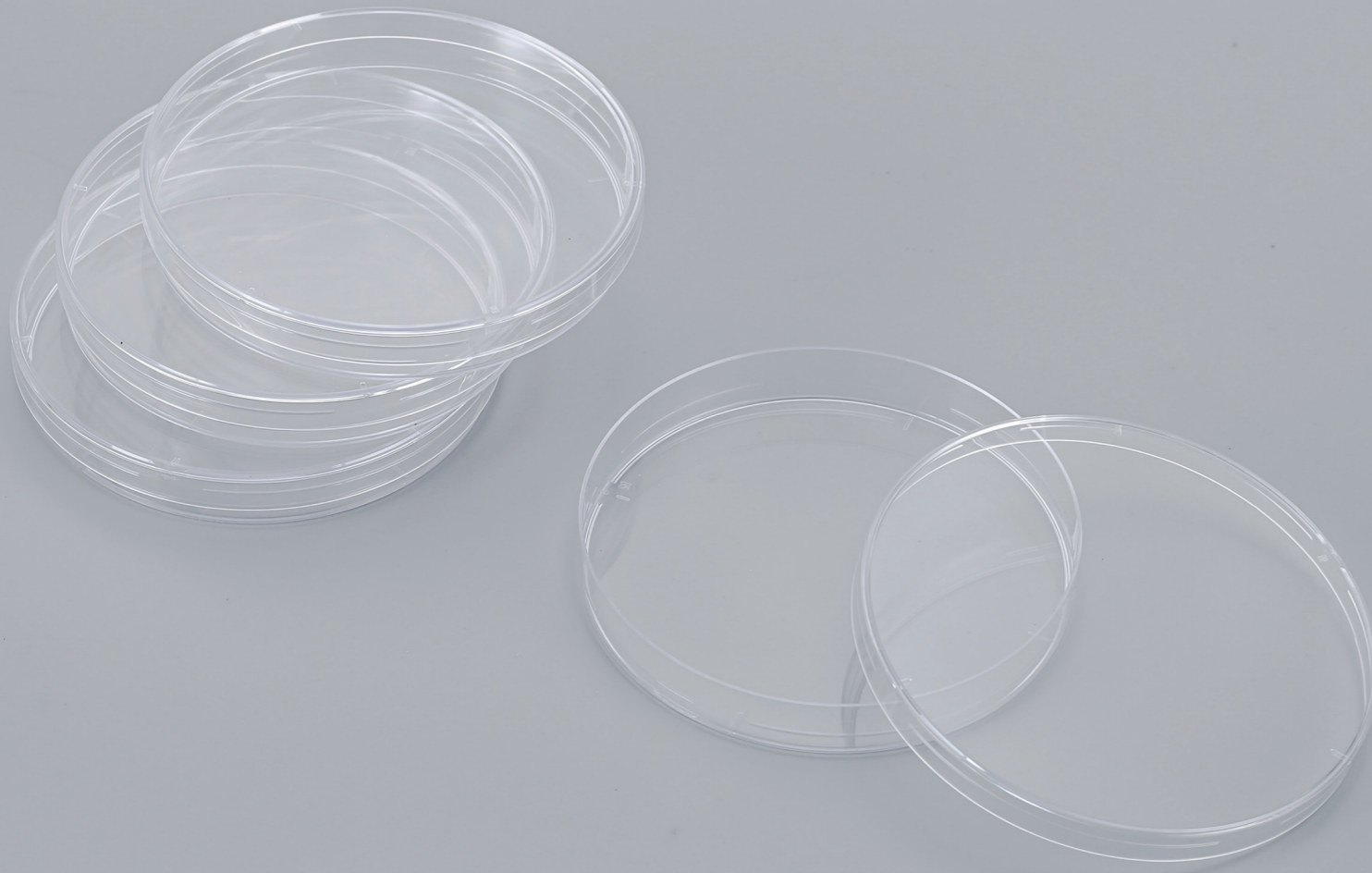

细菌培养皿 Petri dish

产品介绍

- 由聚苯乙烯 (PS) 制成, 适合实验室接种、划线、分离细菌的操作
- 产品晶莹剔透、厚度均匀, 皿底平整光洁、无畸变, 使定量分析更准确
- 专门设计的培养皿盖有利于气体交换
- 叠放环使叠放和处理更加容易
- 电子束灭菌

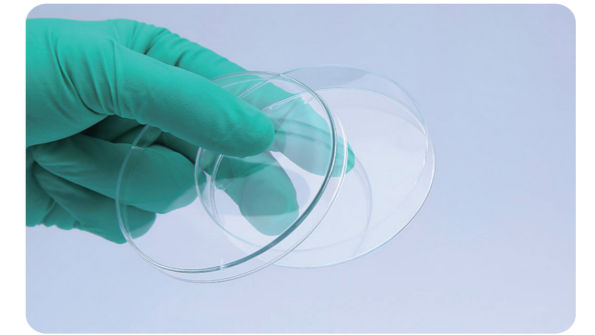

内侧凸起透气点设计, 可顶住皿盖
实现培养皿内外气体交换



90*15塑料培养皿
重达14g+



易撕无菌包装 20套/袋
尺寸: 510*190*8丝

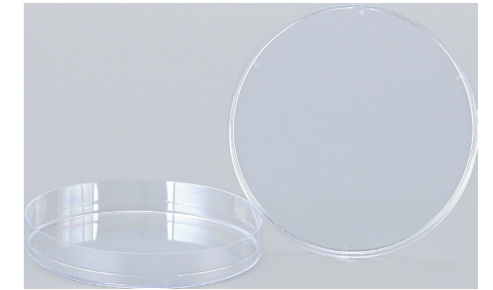

光滑平整
厚度均匀, 盖皿适配

产品特点



- 表面光滑平整, 晶莹剔透, 厚度均匀, 皿底平整光洁、无畸变, 使定量分析更准备。
- 堆叠设计使叠放和存储更容易
- 耐磨耐腐蚀、电子束灭菌

注意事项

本产品为一次性使用, 已灭菌, 不可高温高压再次灭菌, 拿放时需小心谨慎, 轻放轻拿, 平板培养时需倒置, 防止冷凝水的污染

产品编号	材质	培养面积	产品名称	规格	壁厚	包装规格	目录价
40.730101	聚苯乙烯 (PS)	57.4cm ²	90mm细菌培养皿	90mm*15mm	0.8mm	20套/袋, 500套/箱	600元/箱

用放心耗材 选鑫联诚润

6 CHAPTER 核酸提取耗材

- 深孔板/浅孔板/磁套
- 8连磁针套

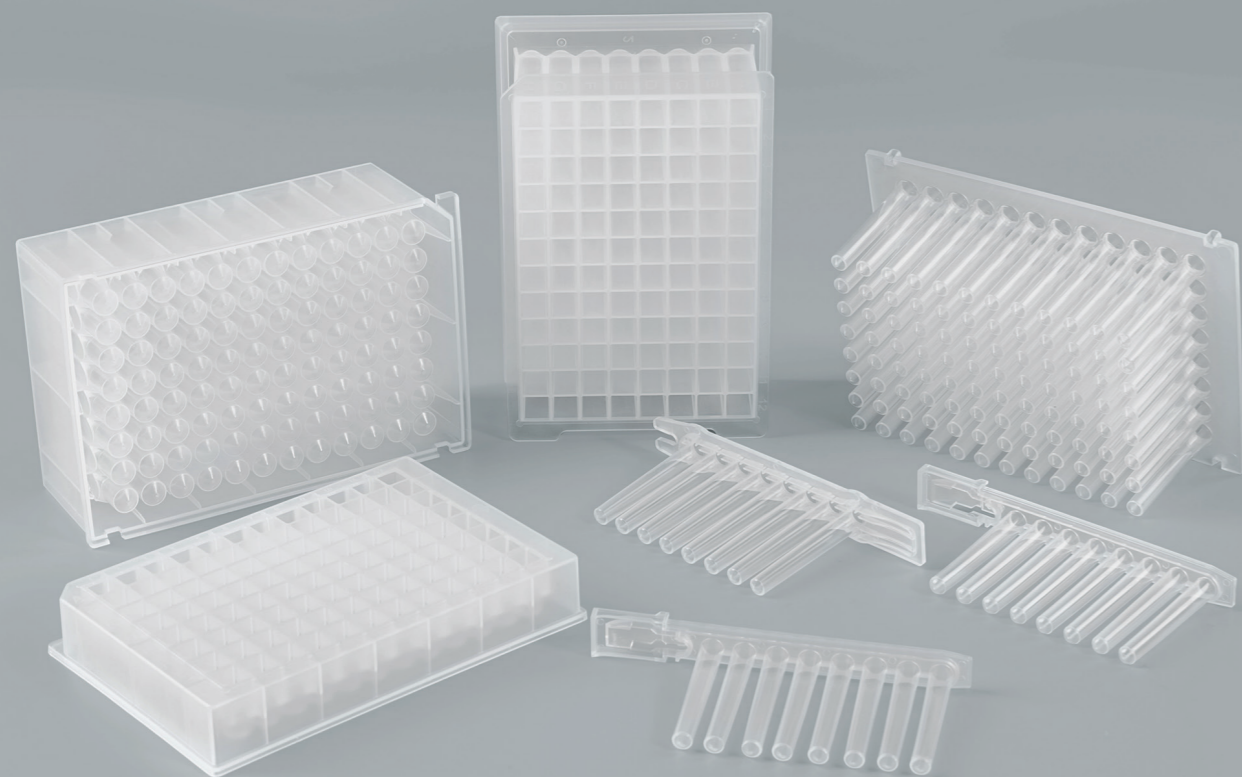

深孔板/浅孔板/磁套 Deep well plate tip comb/Tip comb

产品特点

- 由医疗级聚丙烯PP材料制成，化学稳定性高，适合多通道核酸提取仪及自动工作站；
- 板底、侧壁厚度均匀，孔板上部平整均一，便于密封，孔径大小一致
- 能够用粘性膜密封，加热密封或高压灭菌的深孔板盖一起使用，可高压灭菌（121°C，20分钟不变形）无DNA酶/RNA酶，无热源
- 标准的板架结构，便于拆袋使用
- 用于鉴定吸头，HTS、母板取样及存样，机械取样，自动移液系统
- 用于提取游离的DNA，适配市面主流品牌核酸提取仪
- 适用于核酸提取试验，大多数有机溶液、酸性和碱性溶液等实验室溶液的储存



24孔方孔尖底深孔板



24孔方孔尖底深孔板+磁套套装



24孔方孔尖底深孔板+磁套套装

24孔磁套参数

产品编号	产品名称	颜色	尺寸 (长宽高mm)	包装规格	目录价 (元)
40.303002	24孔方孔尖底深孔板	透明	127.2 *85.2*43.9	5pcs/袋, 10袋/箱	733.9元/箱
40.304002	24孔方孔尖底深孔板+磁套	透明	127.6 *85.4*44.1	5pcs/袋, 10袋/箱	2565.0元/箱

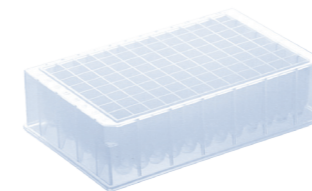

产品编号: 40.301002
容量: 2.2ml
孔数: 96方孔尖底 (V形底)

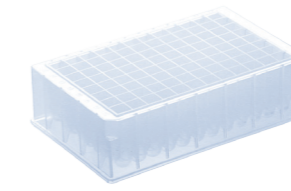

产品编号: 40.310002
容量: 2.2ml
孔数: 96方孔圆底 (U形底)



产品编号: 40.313002
容量: 2.2ml
孔数: 96方圆形圆底 (U形底)

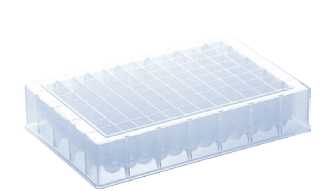

产品编号: 40.312002
容量: 1.0ml
孔数: 96孔尖底浅孔板 (V形底)

深孔板产品参数

产品编号	产品名称	颜色	尺寸 (长宽高mm)	包装规格	目录价
40.301002	96孔方孔尖底深孔板	透明	127.2 *85.2*43.9	5pcs/袋, 10袋/箱	733.9元/箱
40.310002	96孔方孔圆底深孔板	透明	127.3 *85.1*41.6	5pcs/袋, 10袋/箱	733.9元/箱
40.313002	96孔工形圆底深孔板	透明	127.2 *85.1*41.8	5pcs/袋, 10袋/箱	733.9元/箱
40.312002	96孔浅孔板	透明	127.2 *85.2*20.55	10pcs/袋, 10袋/箱	1467.7元/箱

磁针套/8连磁 8 strip tip comb

● 96孔磁套参数



产品编号: 40.311002
总体积: 4.6ml
孔数: 48孔方孔深孔板



产品编号: 40.302001
孔数: 96孔尖底磁套 (V形底)

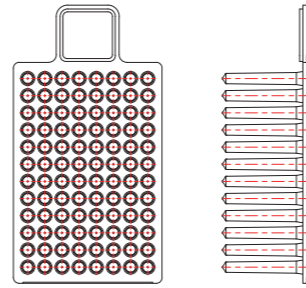

产品编号: 40.309002
孔数: 96孔尖底磁套(NC)

产品编号	产品名称	颜色	尺寸 (长宽高mm)	包装规格	目录价 (元)
40.311002	48孔方孔深孔板	透明	127.2*85.2*43.9	5pcs/袋, 10袋/箱	733.9元/箱
40.302001	96孔尖底磁套	透明	127.5*85.3*48.6	10pcs/袋, 10袋/箱	1710.0元/箱
40.302101	96孔方孔尖底磁套	透明	127.5*85.3*48.6	10pcs/袋, 10袋/箱	1710.0元/箱
40.309002	96孔尖底磁套 (NC)	透明	116*78*44.3	10pcs/袋, 10袋/箱	1710.0元/箱

● 产品特点

- 由医疗级聚丙烯PP材料制成, 化学稳定性高, 不易腐蚀
- 专用模具一次成型、无毛刺
- 壁厚均匀, 不会产生交叉污染, 无RNA/DNA酶
- 表面光洁、高透明度
- 可按客户需求合理定制

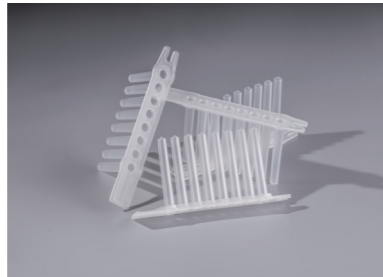

● 8联排参数



产品编号: 40.308002
产品名称: 8连磁针套 (尖底)



产品编号: 40.307002
产品名称: 8连磁针套 (圆底)



产品编号: 40.306002
产品名称: 8连磁针套 (WL)



产品编号: 40.305002
产品名称: 8连磁针套 (JMG)

产品编号	产品名称	颜色	尺寸 (长宽高mm)	包装规格	目录价
40.307002	8连磁针套 (圆底)	透明	104.9*13.9*46.7	2个/袋, 10袋/盒, 10盒/箱	627元/箱
40.308002	8连磁针套 (尖底)	透明	104.9*13.9*46.7	2个/袋, 10袋/盒, 10盒/箱	627元/箱
40.305002	8联磁针套 (JMG)	透明	105.5*15*47.2	2个/袋, 10袋/盒, 10盒/箱	627元/箱
40.306002	8联磁针套 (WL)	透明	73.58*8.6*45.47	2个/袋, 10袋/盒, 10盒/箱	627元/箱

用放心耗材 选鑫联诚润

7 CHAPTER 病毒采样耗材

- 一次性采样拭子
- 一次性使用采样器 (套装)
- 一次性使用采样器 (唾液采集器)

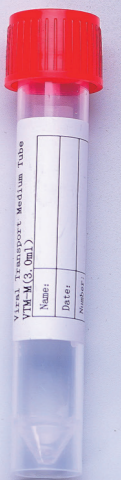
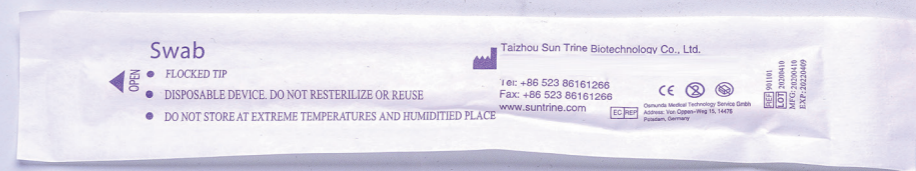

一次性采样拭子/一次性使用采样器

产品特点

套装由一次性采样拭子、保存管（内含样本保存液）组成，主要用于医院、疾控中心、第三方检测中心鼻腔、口腔、咽喉部位的样本收集，运输和储存，适用于各类流感病毒、新型冠状病毒、禽流感病毒等病毒样本的核酸提取及后期提取扩增使用，同时适用于衣原体、支原体、脲原体的收集、贮存和运输。



鑫联诚润—体外诊断耗材专业供应商

拭子种类/保存管/保存液种类



10ml立式保存管
(可选灭活/非灭活保存液)



5ml立式保存管
(可选灭活/非灭活保存液)

<ul style="list-style-type: none"> 鼻拭子(无折断点) 80mm 3.4mm 20mm 咽拭子(30折断点) 80mm 3.5mm 21mm 30mm 鼻拭子(48折断点) 90mm 3.0mm 20mm 48mm 鼻拭子(无折断点) 90mm 3.0mm 20mm 海绵拭子 100mm 4.1mm 17mm 	<ul style="list-style-type: none"> 鼻拭子 153mm 3.0mm 22mm 100mm 鼻拭子(白色杆) 153mm 3.0mm 22mm 100mm 咽拭子(80折断点) 153mm 5.2mm 22mm 80mm 咽拭子(30折断点) 153mm 5.2mm 22mm 30mm
---	---

产品编号	产品名称	材质	折断点	包装规格	目录价
40.905101	一次性采样拭子鼻拭子	ABS杆+尼龙植绒	100mm	250/盒, 10盒/箱	/
40.901101-BP80	一次性采样拭子80咽拭子	ABS杆+尼龙植绒	80mm	250/盒, 10盒/箱	/
40.901101-BP00	一次性采样拭子无折断咽拭子	ABS杆+尼龙植绒	无	250/盒, 10盒/箱	/
40.901101	一次性采样拭子30咽拭子	ABS杆+尼龙植绒	30mm	250/盒, 10盒/箱	/
40.902101	一次性使用采样器(30咽拭子套装)	ABS杆+尼龙植绒	30mm	25套/盒, 250套/箱	/
40.908101	一次性使用采样器(80咽拭子套装)	ABS杆+尼龙植绒	80mm	25套/盒, 250套/箱	/
40.903101	一次性使用采样器(鼻拭子套装)	ABS杆+尼龙植绒	100mm	25套/盒, 250套/箱	/
40.907101	双拭子套装(含鼻拭子和80咽拭子)	ABS杆+尼龙植绒	100mm/80mm	25套/盒, 250套/箱	/

唾液采集器 Saliva Sample Collector

产品特点

本品可直接用于唾液的采集、保存和运输，并通过保存液稳定其中的游离DNA(CE FREE DNA) 或病毒样本。可用于分子诊断检测(包括但不限于聚合酶链式反应PCR或分支DNA扩增技术)、病毒检测或其他的体外检测所需唾液样本的诊断。

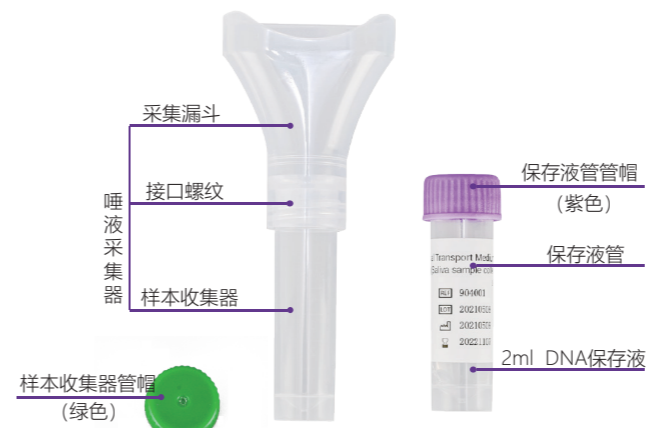

- 本产品由唾液采集器(采集漏斗+样本收集管)、样本收集管管帽、保存液管(5ml/10ml)组成
- 用于室温环境下采集、保存和运输唾液样本中的游离DNA或病毒样本。
- 可定制不同的病毒样本保存液、如VTM保存液(粉红色)、含灭活剂的保存液(无色)或生理盐水。
- DNA保存液在室温环境下可以稳定保存游离DNA 24个月，适用于多种DNA提取纯化试剂盒。
- 采集过程无痛无创、可居家自行采集，更加便捷和自由。
- 采集漏斗人性化设计、贴合人体口型结构、操作简便。管帽配备防漏垫圈、密封防漏。
- 无DNA酶、无RNA酶、无热原
- 灭菌方式：电子束灭菌

操作流程

- 40.904001唾液采集器 (5ml采集管)**
在采集唾液样本前30分钟，请用饮用水将口腔内的杂物洗漱干净，用舌头抵住上颌或下颌齿根以富集唾液。
- 向采集漏斗中轻轻吐入唾液，直至液体唾液(非气泡)达到2ml 刻度线高度。
- 手持唾液收集器，令其处于直立。并用另一只手协助旋开含唾液保存液的管盖。
- 40.904012唾液采集器 (10ml采集管)**
将唾液保存液缓缓倒入采集漏斗内，保持直立使唾液保存液完全流入采集管中。
- 保持采集管处于直立状态，小心从采集漏斗上旋下采集管，丢弃。
- 用唾液保存液管的绿色小盖子将采集管拧紧，上下颠倒采集管5次，使唾液与唾液保存液充分混匀。

产品编号	产品名称	组成	材质	包装规格	目录价
40.904001	一次性使用采样器(唾液采集器)	唾液采集漏斗 5ml采集管 2ml保存液	PP	10套/盒, 20盒/箱	1,020元/箱
40.904012	一次性使用采样器(唾液采集器)	唾液采集漏斗 10ml采集管 2ml保存液	PP	10套/盒, 20盒/箱	1,020元/箱

8 CHAPTER 样品保存耗材

- 保存管
- 微量保存管
- 抽提管



保存管系列 Preservation tube

产品特点

- 管体采用医用级USP Class VI100%纯高分子聚丙烯（PP）材料；
- 耐受温度-40℃-121℃；
- 加厚管壁，无密封圈，避免交叉污染；
- 管身底部锥形设计，耐离心与震荡；
- 规格有：5ml、7ml、10ml、30ml；
- 辐照灭菌，无DNA酶、无RNA酶、无热原、无内毒素；
- 100%完整密封性测试，满足低温、高温、航空、负压条件下运输；
- 十万级无尘车间生产与包装，通过ISO13485体系认证

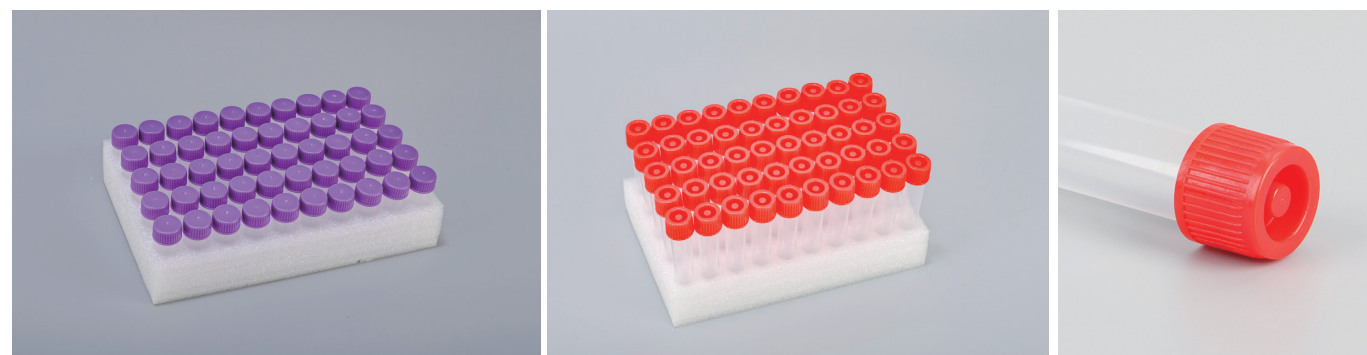
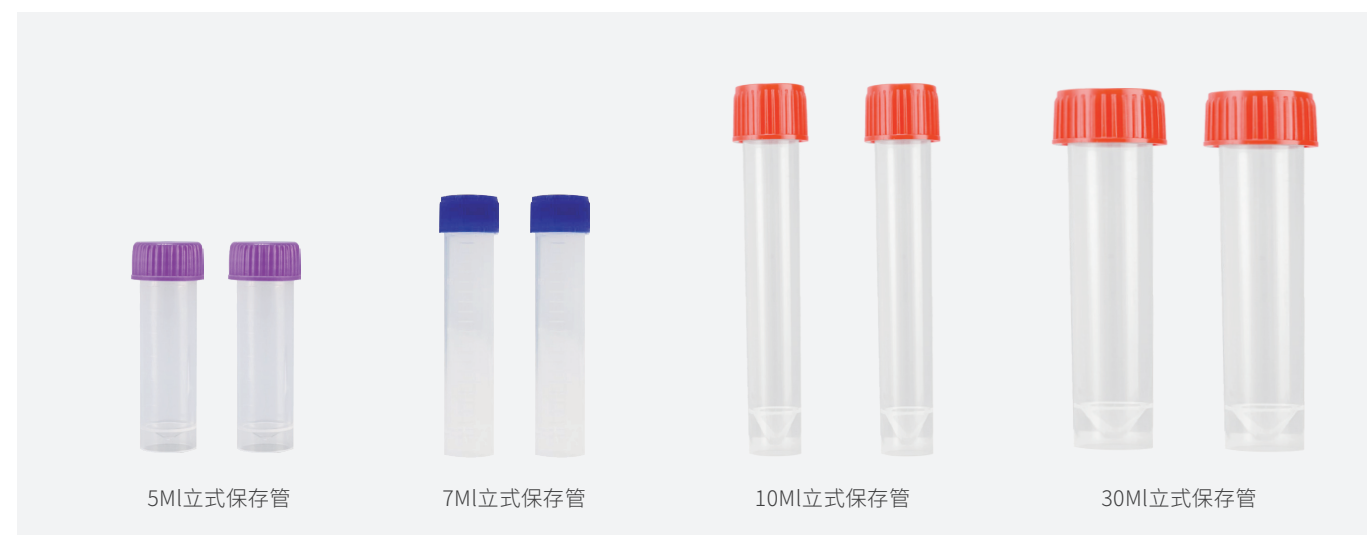

产品编号	产品名称	材质	瓶口螺纹外径	螺间距	高度	包装规格	目录价（元）
40.512001	5ml尖底透明保存管	医用级PP	17.2mm	2.4mm	56mm	200/袋，10袋/箱	2205元/箱
40.513001	10ml尖底透明保存管	医用级PP	17.9mm	3mm	101.5mm	200/袋，10袋/箱	2520元/箱
40.514001	7ml尖底透明保存管	医用级PP	14.2mm	2.4mm	81mm	200/袋，10袋/箱	2400元/箱
30.518001-1	30ml尖底透明保存管	医用级PP	25.65mm	2.5mm	100.3mm	/	/

微量保存管 Micro preservation tube

产品特点

- SUNTRINE保存管采用医用级USPVI100%纯高分子聚丙烯 (PP) 材料, 七种管盖颜色可选;
- 独有的棕色保存管, 具有优良的遮光功能, 可用于储存见光易分解或变质试剂耐受-30°C-120°C,
- 适合于超低温冰箱 (不可在液氮气相中保存);
- 加厚管壁, 管帽内置O型密封垫圈防液体泄漏;
- SUNTRINE保存管规格有: 0.5ml、1.5ml、2.0ml;
- 保存管螺旋盖和管壁均由相同的膨胀系数聚丙烯制作, 进一步增加了保存管在不同温度下的密封性;
- 辐照灭菌, 无DNA酶、无RNA酶、无热原、无内毒素;
- SUNTRINE保存管, 通用螺纹, 管盖密封圈设计, 适配所有型号; 管体适配常规转子;
- 功能用途场景: 液体保存和运输, 蛋白质的印记实验的操作



O型密封圈, 防止泄露



管帽管身滚花设计, 方便单手操作



七种颜色可选, 方便区分



0.5ml透明



1.5ml透明



2.0ml透明



0.5ml棕色 1.5ml棕色 2.0ml棕色

产品编号	产品名称	材质	瓶口螺纹外径	螺间距	高度	包装规格	目录价 (元)
40.505101	2.0ml透明保存管整套灭菌	医用级PP	11mm	2mm	45mm	5000套/箱	4410元/箱
40.506101	1.5ml透明保存管整套灭菌	医用级PP	11mm	2mm	45mm	5000套/箱	4410元/箱
40.507101	0.5ml透明保存管整套灭菌	医用级PP	11mm	2mm	45mm	5000套/箱	4410元/箱
40.505111	2.0ml棕色保存管整套灭菌	医用级PP	11mm	2mm	45mm	5000套/箱	4410元/箱
40.506111	1.5ml棕色保存管整套灭菌	医用级PP	11mm	2mm	45mm	5000套/箱	4410元/箱
40.507111	0.5ml棕色保存管整套灭菌	医用级PP	11mm	2mm	45mm	5000套/箱	4410元/箱

抽提管系列 Extraction tube

产品特点

SUNTRINE抽提管可用于抽取普通或粘稠液体滴定, 可带滤芯, 普通液体、粘稠液体、不纯液体均可抽提滴定, 产品主要材质为滴头PP/PE材质, 滴管PE材质, 滤芯尼龙材质, 使用范围: 工业化学、环境检测、生物化学、核酸、抗原检测试剂缓冲液的移液, 产品具有密封性好, 滴头纯原材料生产, 误差小等特点。



产品编号: 40.930021
抽提管-A1 (PE管+PS滴头,带滤芯)

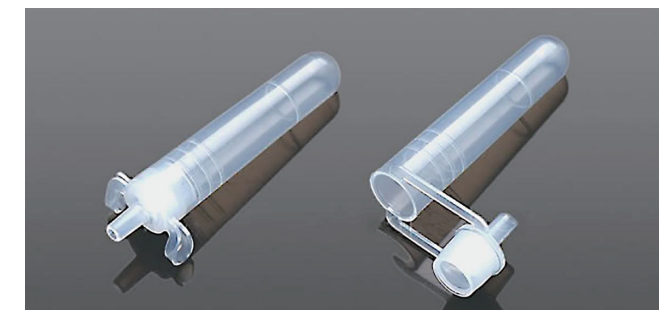

产品编号: 40.931002
抽提管-B (PE双连帽款)



产品编号: 40.932002
抽提管-C (PE单连帽款)



产品编号: 40.933001
抽提管-D (PP旋盖款)

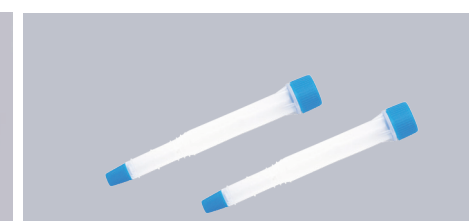

产品编号: 40.934001
抽提管-E (TPU双通款)



连帽款抽提管管体管帽均采用PE材质, 柔软韧度高, 轻松挤压溶液, 连体管盖, 使用方便



抽提管滴头可配尼龙滤芯, 以防气溶胶产生; 滴头材质可以采用透明硬质PS或半透明PP材质



抽提管管体采用PE材质, 柔软韧度高, 轻松挤压溶液, 管体半透明, 容易识别溶液挤出量

抽提管系列 Extraction tube



旋盖款抽提管管帽PP材质，柔软韧度高，轻松挤压溶液，旋盖专利设计，不漏液



单连帽抽提管管帽均采用PVC材质，柔软韧度高，轻松挤压溶液

使用方法

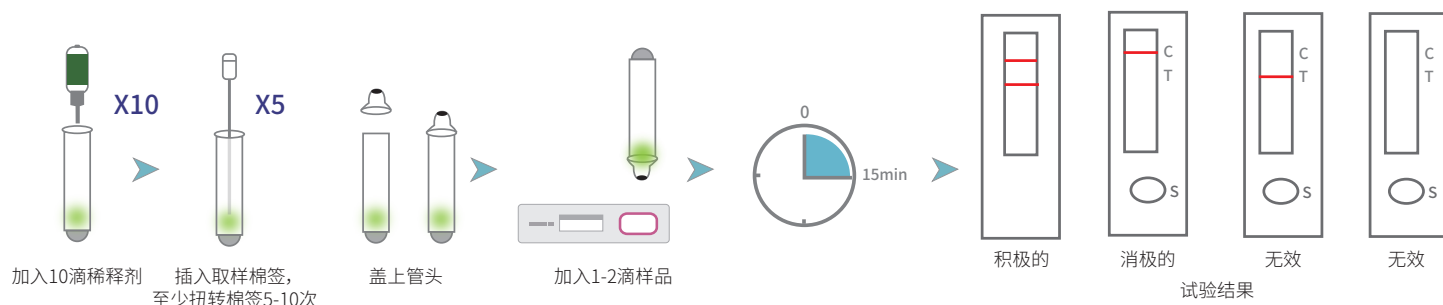

产品编号	产品名称	容量	质量	高度	直径	包装规格	目录价 (元)
40.930020	抽提管-A (PE管+PS滴头)	2.4ml	1.35g	62mm	12.3mm	300个/包, 10包/箱	/
40.930021	抽提管-A1 (PE管+PS滴头,带滤芯)	2.4ml	1.35g	62mm	12.3mm	300个/包, 10包/箱	/
40.931002	抽提管-B (PE双连帽款)	2.54ml	1.40g	50mm	9.5mm	500个/包, 10包/箱	/
40.932002	抽提管-C (PE单连帽款)	2.17ml	2.75g	39.5mm	10mm	500个/包, 10包/箱	/
40.933001	抽提管-D (PP旋盖款)	2.19ml	2.3g	50mm	8mm	300个/包, 10包/箱	/
40.934001	抽提管-E (TPU双通款)	2.17ml	2.75g	100mm	10mm	1000个/包, 10包/箱	/

放心耗材 选鑫联诚润

9 CHAPTER 分子诊断类耗材

- PCR板
- PCR8连排

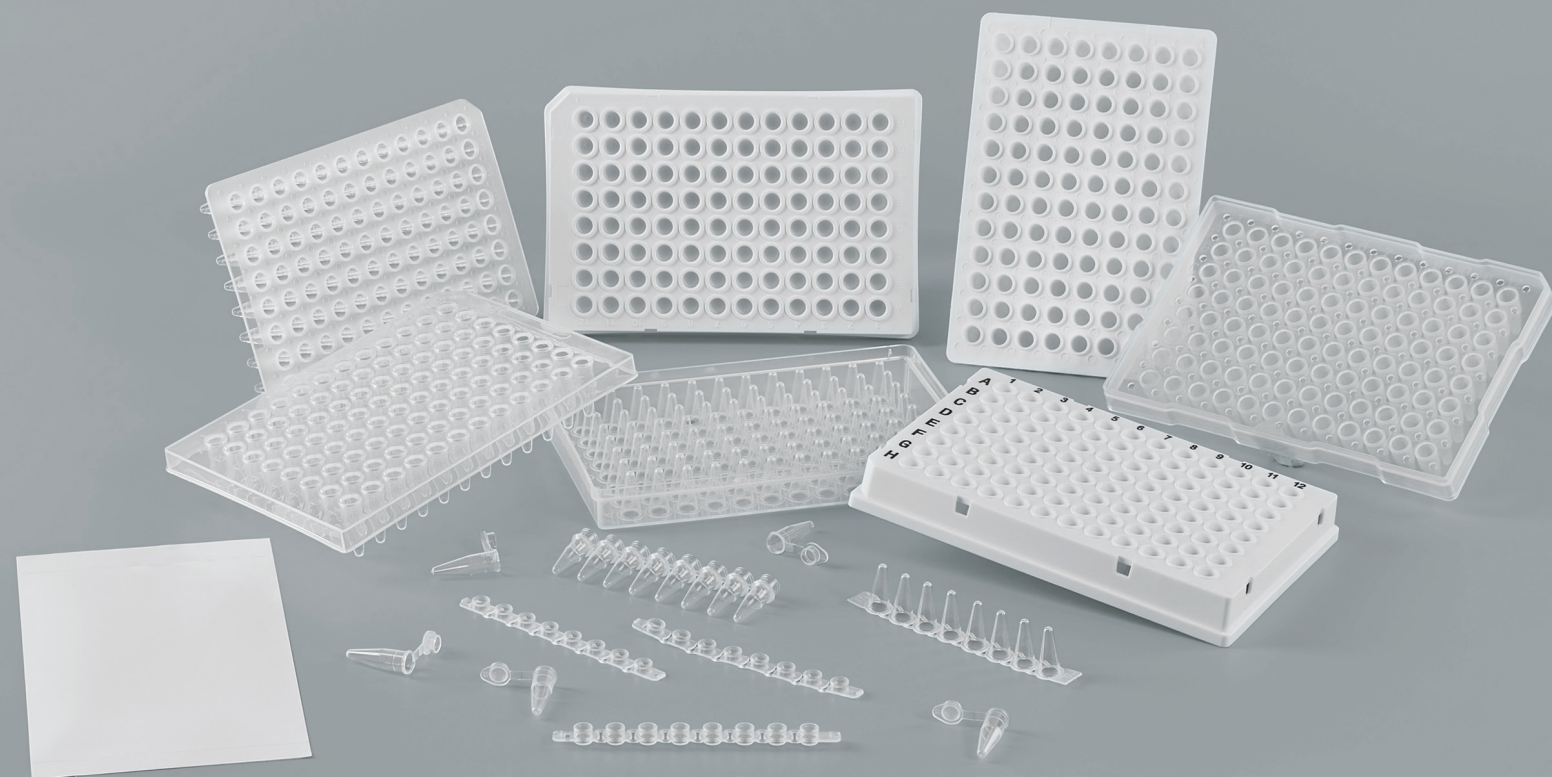

PCR板 PCR plate

产品特点

- 高精度模具充分保证管壁超薄均匀及产品的均一性，并具备极好的热传导效应，使管内反应液以最快的速度达到目标温度，促进样品扩增最大化；
- 有V-cut槽的孔板带有裁剪线槽，可裁剪成24孔、48孔板使用，纵向字母（A-H），横向数字（1-12）标记，标记清晰，无V-cut槽的孔板不可裁剪；
- 原装进口优质PP材料和先进处理工艺制造，平盖光损极低，适用于荧光定量PCR，无热解析出物，无内毒素；
- 适用于大多数自动化实验仪器；
- 无热原、无内毒素、无DNA酶和RNA酶

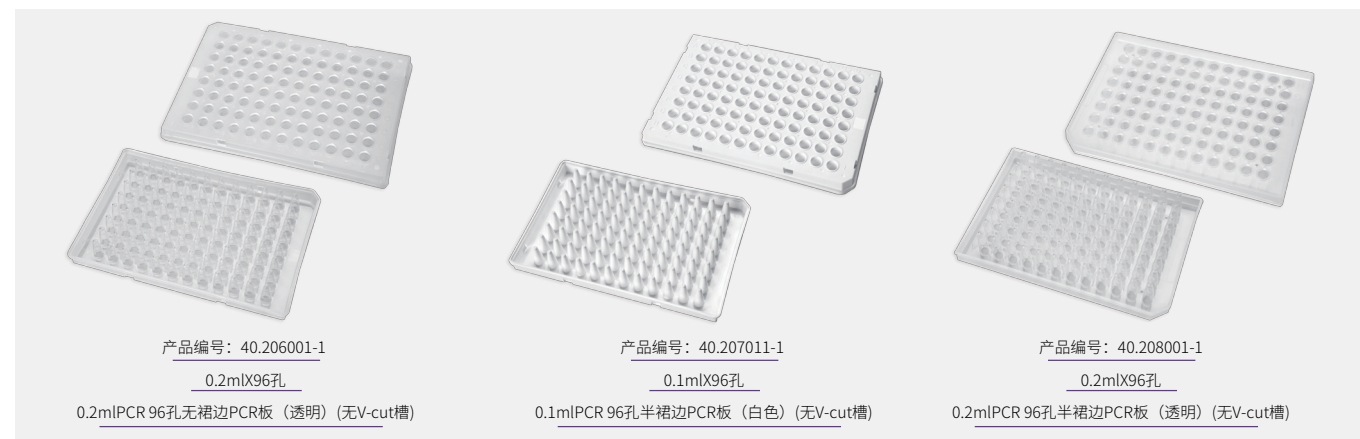
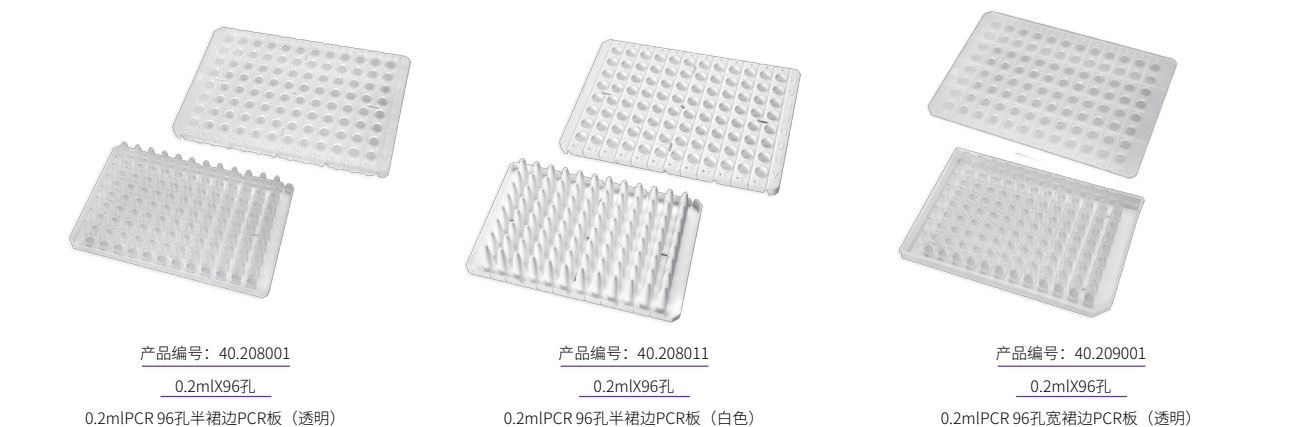
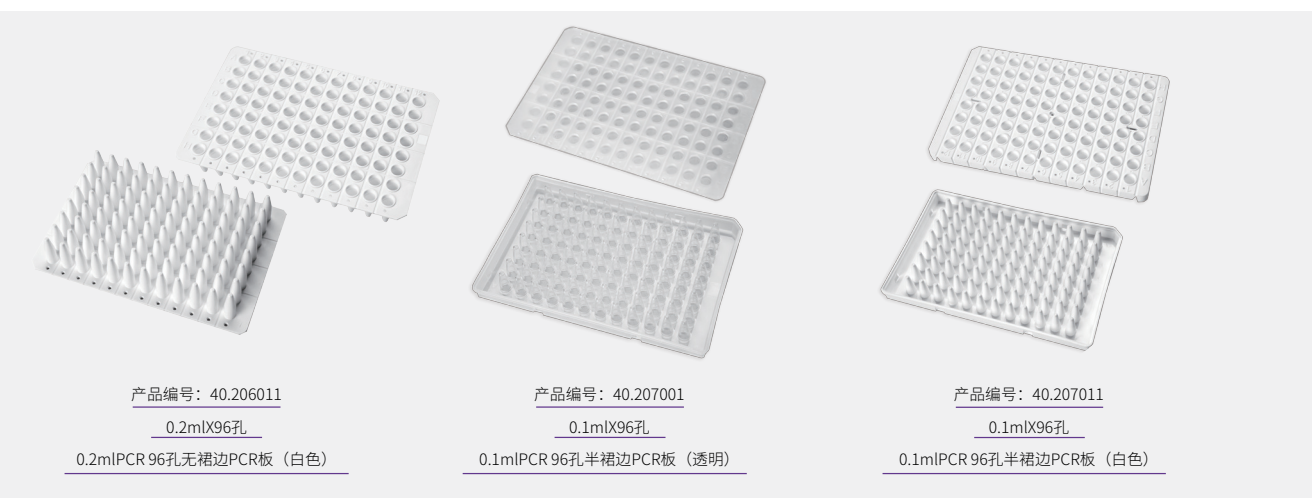
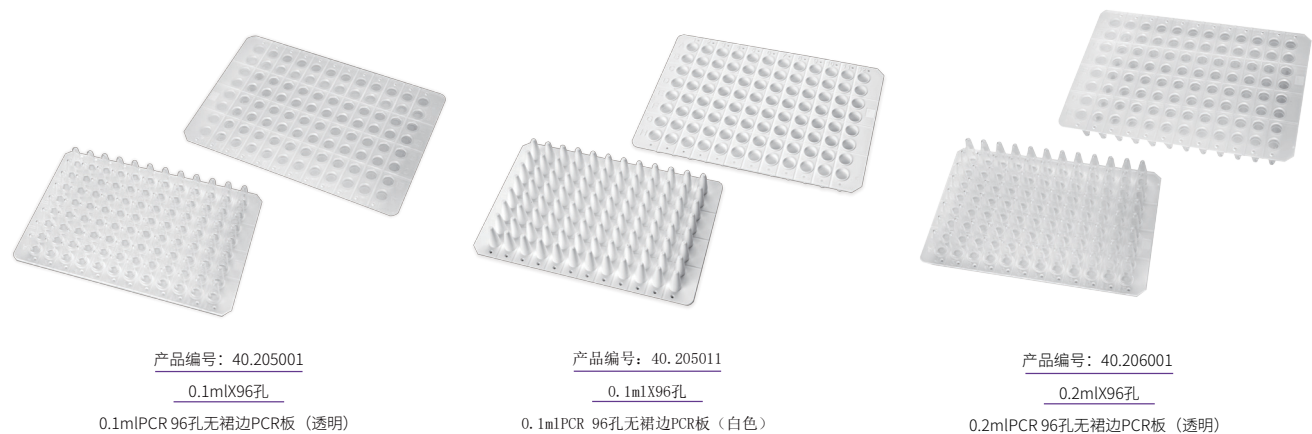
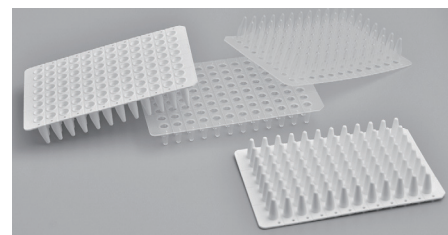

产品编号	容量	V-cut槽	产品名称	构成	颜色	包装规格	零售价 (元)
40.205001	0.1ml	有	96孔无裙边PCR板	0.1mlX96孔	透明	10个/盒 5盒/箱	1050元/箱
40.205011	0.1ml	有	96孔无裙边PCR板	0.1mlX96孔	白色	10个/盒 5盒/箱	1050元/箱
40.206001	0.2ml	有	96孔无裙边PCR板	0.2mlX96孔	透明	10个/盒 5盒/箱	1050元/箱
40.206011	0.2ml	有	96孔无裙边PCR板	0.2mlX96孔	白色	10个/盒 5盒/箱	1050元/箱
40.207001	0.1ml	有	96孔半裙边PCR板	0.1mlX96孔	透明	10个/盒 5盒/箱	1050元/箱
40.207011	0.1ml	有	96孔半裙边PCR板	0.1mlX96孔	白色	10个/盒 5盒/箱	1050元/箱
40.208001	0.2ml	有	96孔半裙边PCR板	0.2mlX96孔	透明	10个/盒 5盒/箱	1050元/箱
40.208011	0.2ml	有	96孔半裙边PCR板	0.2mlX96孔	白色	10个/盒 5盒/箱	1050元/箱
40.209001	0.2ml	有	96孔宽裙边PCR板	0.2mlX96孔	透明	10个/盒 5盒/箱	1050元/箱
40.209011	0.2ml	有	96孔宽裙边PCR板	0.2mlX96孔	白色	10个/盒 5盒/箱	1050元/箱
40.206001-1	0.2ml	无	96孔无裙边PCR板	0.2mlX96孔	透明	10个/盒 5盒/箱	1050元/箱
40.207011-1	0.1ml	无	96孔半裙边PCR板	0.1mlX96孔	白色	10个/盒 5盒/箱	1050元/箱
40.208001-1	0.2ml	无	96孔半裙边PCR板	0.2mlX96孔	透明	10个/盒 5盒/箱	1050元/箱

PCR8连排 8-Strip PCR Tube

产品特点

- 进口医用级聚丙烯材质,顶级高精度模具充分保证管壁超薄均匀及产品的均一性，并具备极好的热传导效应，使管内反应液以最快的速度达到目标温度，促进样品扩增最大化
- 15.4mm矮管设计降低由冷凝液造成的污染，锥形管的凸边设计有效地保证密封性，预防交叉污染
- 无DNA酶和RNA酶
- 适用于大多数自动化实验仪器，有方向孔，易于辨别方向
- 有透明和白色两种规格，分别适用于普通PCR和qPCR反应
- 0.1ml8连管设计降低由冷凝造成的污染，适用于保温过夜的实验、降低反应溶液的蒸发量，提高qPCR中荧光信号透过强度，0.1ml最大容量150ul；0.2ml最大容量250ul

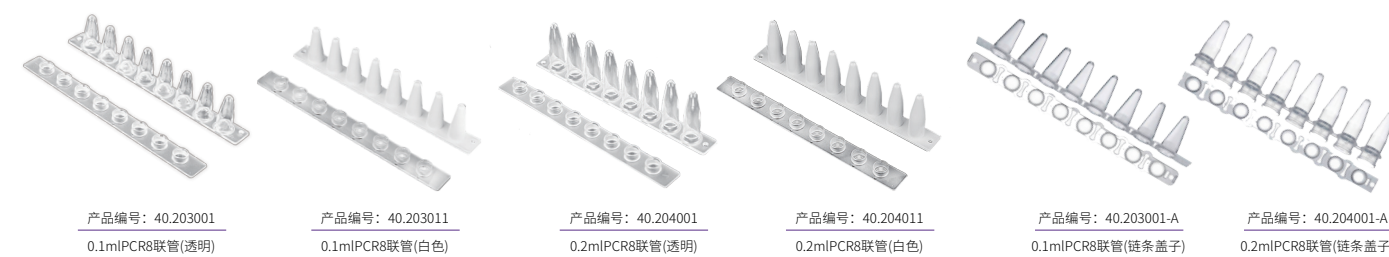

产品编号	容量	产品名称	颜色	包装规格	目录价 (元)
40.203001	0.1ml	PCR8联管&光学平盖	透明	125条/盒, 10盒/箱, 1250条/箱	5400元/箱
40.203011	0.1ml	PCR8联管&光学平盖	白色	125条/盒, 10盒/箱, 1250条/箱	5400元/箱
40.204001	0.2ml	PCR8联管&光学平盖	透明	125条/盒, 10盒/箱, 1250条/箱	3000元/箱
40.204011	0.2ml	PCR8联管&光学平盖	白色	125条/盒, 10盒/箱, 1250条/箱	3000元/箱
40.203001-A	0.1ml	PCR8联管&光学盖 (链条盖子)	透明	125条/盒, 10盒/箱, 1250条/箱	5400元/箱
40.204001-A	0.2ml	PCR8联管&光学盖 (链条盖子)	透明	125条/盒, 10盒/箱, 1250条/箱	3000元/箱

用放心耗材 选鑫联诚润

10

CHAPTER
封板膜

- 高清封板膜
- 铝箔封板膜

高清封板膜 PCR plate seal

产品特点

- 适用于QPCR荧光定量测试，一般性PCR和样品存储。PCR检测的CT值稳定,耐受温度范围广,不起鼓不脱胶,低温循环(60°C,20MIN,-40°C,10MIN为一个循环,四个循环);
- 操作方便,粘合力强,密封性好,可有效防止样品蒸发,漏液与污染,实验无残胶遗留;
- 无DNASE、RNASE、DNA、内毒素,PCR抑制剂及热源等污染;
- 经10万级无尘车间生产,保障样品无污染;
- 封板容易,不易卷曲;
- 三种型号可选:QPCR封板膜、耐高温高清封板膜、普通封板膜;
- 主要适配96孔PCR板-半裙边、96孔PCR板-全裙边,也可以适配96孔板、96深孔板。



图片仅供参考,请以实物为准

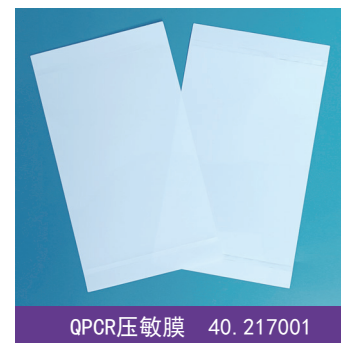

QPCR压敏膜 40.217001

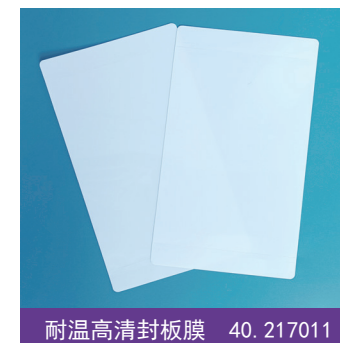

耐高温高清封板膜 40.217011

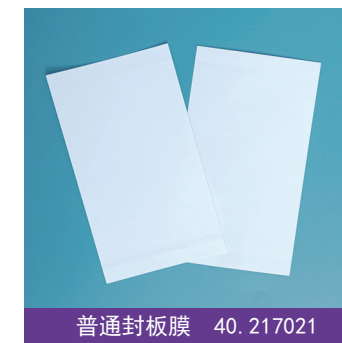

普通封板膜 40.217021

规格参数

货号	40.217001	40.217011	40.217021
应用类别	压敏型	自粘型	自粘型
中文名称	qPCR压敏膜	耐高温高清封板膜	普通封板膜
尺寸	141.5*80mm	141.5*80mm	141.5*80mm
封膜方式	压封(刮卡/压敏封膜仪)	粘性(刮卡)	粘性(刮卡)
材质	PP聚丙烯	PET聚对苯二甲酸类塑料	PET聚对苯二甲酸类塑料
胶层	改性硅胶	丙烯酸复合胶	丙烯酸胶
特点	高透光(≥90%),无初粘,低蒸发率(≤3%)	高透光(≥90%),超强粘性,低蒸发率(≤3%)	高透光(≥90%),可剥离
应用场景	QPCR(顶部检测),PCR光学检测(荧光检测,酶标检测)	QPCR(顶部检测),PCR光学检测(荧光检测,酶标检测)	PCR存储废弃
安装温度	常温	常温	常温
工作温度	-20-120°C	-20-120°C	-20-60°C
穿刺	N	N	N
胶层	N	N	N
使用类型	手动/半自动	手动/半自动	手动
应用孔板	96孔板、96深孔板、96孔板-半裙边、96孔板-全裙边		
包装	100张/盒,50盒/箱	100张/包,1W张/箱	100张/包,1W张/箱
外纸箱尺寸	54*39*29cm,28kg/箱	54*39*29cm,35kg/箱	54*39*29cm,35kg/箱

如需qPCR压敏膜卷膜、普通封板膜卷膜,可以联系当地业务经理或客服热线0523-86161266

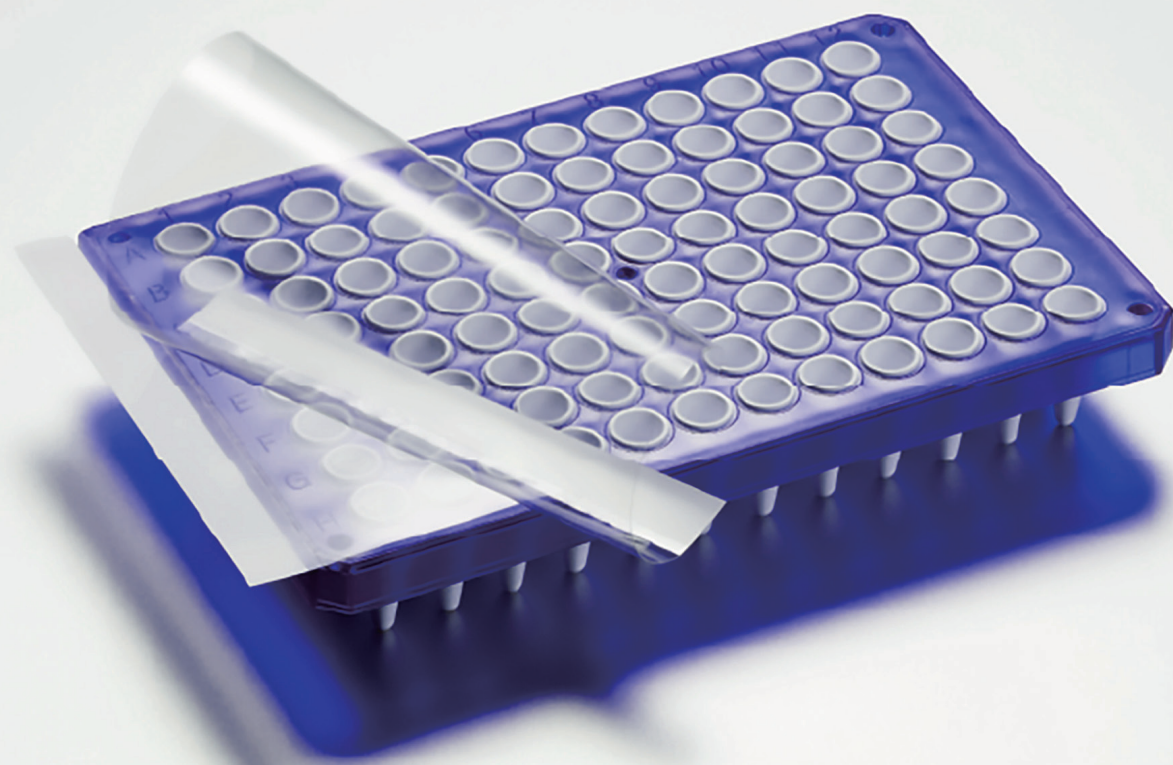

铝箔封板膜 Aluminum film

产品特点

- 与其他铝质封板膜相比，此膜具有从板上揭下时不易卷曲；
- 优异的防蒸发性能，样品几乎无蒸发，易刺穿；
- 无DNASE、RNASE、DNA、内毒素、PCR抑制剂及热源等污染；
- 采用高纯度非渗透软铝质膜，粘合剂为医用级强力粘合剂，无污染；
- 经10万级无尘车间生产，保障样品无污染；
- 封板容易，不易卷曲。



图片仅供参考，请以实物为准

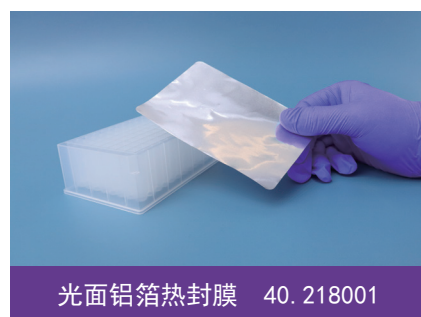

光面铝箔热封膜 40. 218001

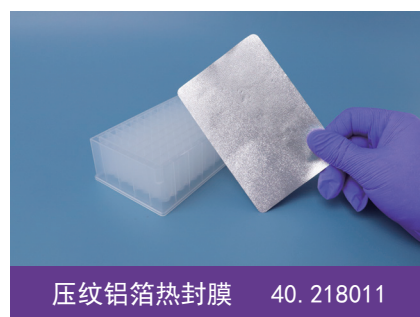

压纹铝箔热封膜 40. 218011

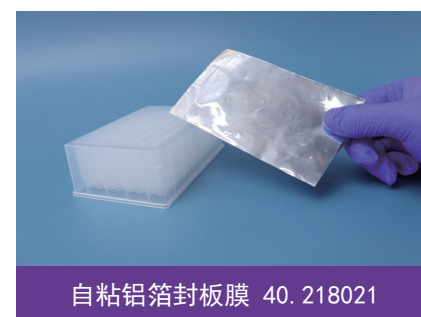

自粘铝箔封板膜 40. 218021

规格参数

货号	40. 218001	40. 218011	40. 218021
应用类别	热封型	热封型	自粘型
中文名称	光面铝箔热封膜	压纹铝箔热封膜	自粘铝箔封板膜
尺寸	125*83mm	125*83mm	129.1*83mm
封膜方式	热封	热封	粘性(刮卡)
材质	铝	铝	铝
胶层	热熔胶	热熔胶	丙烯酸胶
特点	可剥离,方便运输	易剥离,方便运输	可穿刺,可剥离,低温存储
应用场景	PCR, QPCR (底部检测) 普通液体存储运输	PCR, QPCR (底部检测) 普通液体存储运输	PCR (底部检测), 储存运输, 低温保存, 可穿刺应用
安装温度	155~170度, 3-5S	155~170度, 3-5S	常温
工作温度	-20~120°C	-20~120°C	-60~90°C
穿刺	N	N	Y
胶层	N	N	N
使用类型	半自动	半自动	手动
应用孔板	96孔板、96深孔板、96孔板-半裙边、96孔板-全裙边		
包装	100张/包, 1.5W张/箱	100张/包, 1.5W张/箱	100张/包, 1.5W张/箱
外纸箱尺寸	54*39*29cm, 35kg/箱	54*39*29cm, 35kg/箱	54*39*29cm, 35kg/箱

如需qPCR压敏膜卷膜、普通封板膜卷膜，可以联系当地业务经理或客服热线0523-86161266

用放心耗材 选鑫联诚润

11

CHAPTER 生物样本库耗材

- 细胞冻存管
- 2D冻存管
- 2D冻存管(盒装)



细胞冻存管 Cell cryogenic vial

产品特点

- 【材质】医疗级聚丙烯材质，可反复冻融
- 【容量】0.5ml、1.5ml、2.0ml外旋、2.0ml内旋，盖子七种颜色可选：红、黄、蓝、绿、白、紫、橙
- 【包装】0.5ml、1.5ml适配100格冻存盒，2.0ml适配81格冻存盒
- 【灭菌方式】电子束灭菌，无DNase、RNase，无内毒素、无外源DNA
- 【适用温度】耐受 -196°C ~121°C，液氮气相条件下安全存储
- 【适用范围】国家级生物样本库、第三方生物样本库、高校实验室、医院样本库、科研和检测中心生物样本库常用耗材，细胞培养实验常用耗材

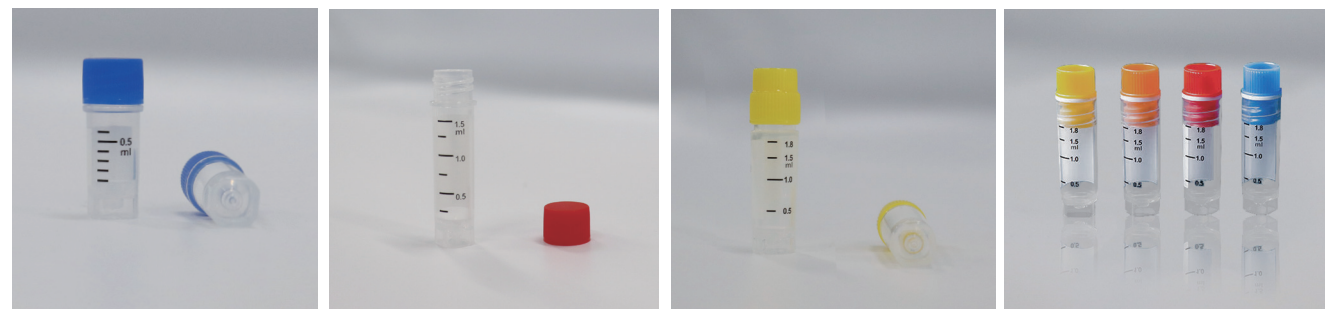
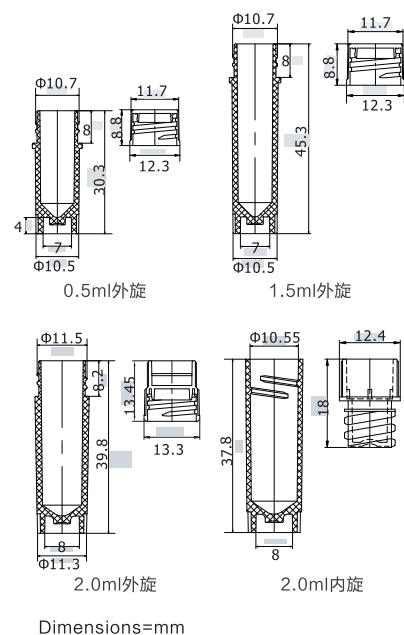

产品编号	容量	材质	产品名称	管盖颜色	管体颜色	耐受温度	包装规格	目录价
40.530111	0.5ml	聚丙烯 (PP)	外旋冷冻管	白色	透明	-196度-121度	50个/袋, 20袋/箱	1482元/箱
40.530121	0.5ml	聚丙烯 (PP)	外旋冷冻管	红色	透明	-196度-121度	50个/袋, 20袋/箱	1482元/箱
40.530131	0.5ml	聚丙烯 (PP)	外旋冷冻管	绿色	透明	-196度-121度	50个/袋, 20袋/箱	1482元/箱
40.530141	0.5ml	聚丙烯 (PP)	外旋冷冻管	蓝色	透明	-196度-121度	50个/袋, 20袋/箱	1482元/箱
40.530151	0.5ml	聚丙烯 (PP)	外旋冷冻管	黄色	透明	-196度-121度	50个/袋, 20袋/箱	1482元/箱
40.530161	0.5ml	聚丙烯 (PP)	外旋冷冻管	紫色	透明	-196度-121度	50个/袋, 20袋/箱	1482元/箱
40.530171	0.5ml	聚丙烯 (PP)	外旋冷冻管	橙色	透明	-196度-121度	50个/袋, 20袋/箱	1482元/箱
40.531111	1.5ml	聚丙烯 (PP)	外旋冷冻管	白色	透明	-196度-121度	50个/袋, 20袋/箱	1482元/箱
40.531121	1.5ml	聚丙烯 (PP)	外旋冷冻管	红色	透明	-196度-121度	50个/袋, 20袋/箱	1482元/箱
40.531131	1.5ml	聚丙烯 (PP)	外旋冷冻管	绿色	透明	-196度-121度	50个/袋, 20袋/箱	1482元/箱
40.531141	1.5ml	聚丙烯 (PP)	外旋冷冻管	蓝色	透明	-196度-121度	50个/袋, 20袋/箱	1482元/箱
40.531151	1.5ml	聚丙烯 (PP)	外旋冷冻管	黄色	透明	-196度-121度	50个/袋, 20袋/箱	1482元/箱
40.531161	1.5ml	聚丙烯 (PP)	外旋冷冻管	紫色	透明	-196度-121度	50个/袋, 20袋/箱	1482元/箱
40.531171	1.5ml	聚丙烯 (PP)	外旋冷冻管	橙色	透明	-196度-121度	50个/袋, 20袋/箱	1482元/箱
40.532111	2.0ml	聚丙烯 (PP)	外旋冷冻管	白色	透明	-196度-121度	50个/袋, 20袋/箱	1482元/箱
40.532121	2.0ml	聚丙烯 (PP)	外旋冷冻管	红色	透明	-196度-121度	50个/袋, 20袋/箱	1482元/箱
40.532131	2.0ml	聚丙烯 (PP)	外旋冷冻管	绿色	透明	-196度-121度	50个/袋, 20袋/箱	1482元/箱
40.532141	2.0ml	聚丙烯 (PP)	外旋冷冻管	蓝色	透明	-196度-121度	50个/袋, 20袋/箱	1482元/箱
40.532151	2.0ml	聚丙烯 (PP)	外旋冷冻管	黄色	透明	-196度-121度	50个/袋, 20袋/箱	1482元/箱
40.532161	2.0ml	聚丙烯 (PP)	外旋冷冻管	紫色	透明	-196度-121度	50个/袋, 20袋/箱	1482元/箱
40.532171	2.0ml	聚丙烯 (PP)	外旋冷冻管	橙色	透明	-196度-121度	50个/袋, 20袋/箱	1482元/箱
40.533111	2.0ml	聚丙烯 (PP)	内旋冷冻管	白色	透明	-196度-121度	50个/袋, 20袋/箱	1482元/箱
40.533121	2.0ml	聚丙烯 (PP)	内旋冷冻管	红色	透明	-196度-121度	50个/袋, 20袋/箱	1482元/箱
40.533131	2.0ml	聚丙烯 (PP)	内旋冷冻管	绿色	透明	-196度-121度	50个/袋, 20袋/箱	1482元/箱
40.533141	2.0ml	聚丙烯 (PP)	内旋冷冻管	蓝色	透明	-196度-121度	50个/袋, 20袋/箱	1482元/箱
40.533151	2.0ml	聚丙烯 (PP)	内旋冷冻管	黄色	透明	-196度-121度	50个/袋, 20袋/箱	1482元/箱
40.533161	2.0ml	聚丙烯 (PP)	内旋冷冻管	紫色	透明	-196度-121度	50个/袋, 20袋/箱	1482元/箱
40.533171	2.0ml	聚丙烯 (PP)	内旋冷冻管	橙色	透明	-196度-121度	50个/袋, 20袋/箱	1482元/箱

2D冻存管 2D cryogenic vial

产品特点

- 【编码信息】底部二维码、管身条形码、数字明码三码合一，每根冻存管编码信息唯一
- 【材质】医疗级聚丙烯材质，可反复冻融
- 【容量】0.5ml、1.5ml、2.0ml外旋、2.0ml内旋，盖子七种颜色可选：红、黄、蓝、绿、白、紫、橙
- 【包装】0.5ml、1.5ml适配100格冻存盒，2.0ml适配81格冻存盒
- 【灭菌方式】电子束灭菌，无DNase、RNase，无内毒素、无外源DNA
- 【适用温度】耐受 -196°C ~121°C，液氮气相条件下安全存储
- 【适用范围】国家级生物样本库、第三方生物样本库、高校实验室、医院样本库、科研和检测中心生物样本库常用耗材，细胞培养实验常用耗材

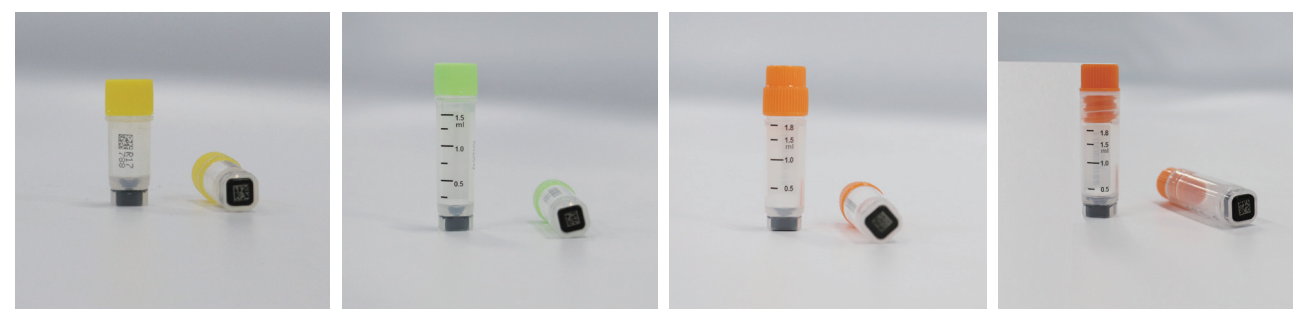
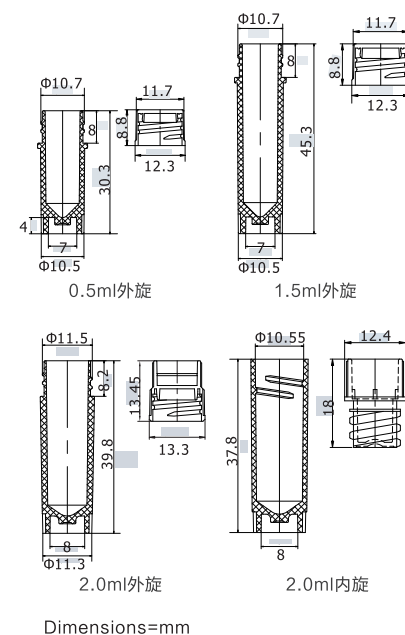

产品编号	容量	材质	产品名称	管盖颜色	管体颜色	耐受温度	包装规格	目录价
40.534111	0.5ml	聚丙烯 (PP)	2D外旋冷冻管 (三码合一)	白色	透明	-196度-121度	50支/包, 10包/盒, 2盒/箱	3510元/箱
40.534121	0.5ml	聚丙烯 (PP)	2D外旋冷冻管 (三码合一)	红色	透明	-196度-121度	50支/包, 10包/盒, 2盒/箱	3510元/箱
40.534131	0.5ml	聚丙烯 (PP)	2D外旋冷冻管 (三码合一)	绿色	透明	-196度-121度	50支/包, 10包/盒, 2盒/箱	3510元/箱
40.534141	0.5ml	聚丙烯 (PP)	2D外旋冷冻管 (三码合一)	蓝色	透明	-196度-121度	50支/包, 10包/盒, 2盒/箱	3510元/箱
40.534151	0.5ml	聚丙烯 (PP)	2D外旋冷冻管 (三码合一)	黄色	透明	-196度-121度	50支/包, 10包/盒, 2盒/箱	3510元/箱
40.534161	0.5ml	聚丙烯 (PP)	2D外旋冷冻管 (三码合一)	紫色	透明	-196度-121度	50支/包, 10包/盒, 2盒/箱	3510元/箱
40.534171	0.5ml	聚丙烯 (PP)	2D外旋冷冻管 (三码合一)	橙色	透明	-196度-121度	50支/包, 10包/盒, 2盒/箱	3510元/箱
40.535111	1.5ml	聚丙烯 (PP)	2D外旋冷冻管 (三码合一)	白色	透明	-196度-121度	50支/包, 10包/盒, 2盒/箱	3510元/箱
40.535121	1.5ml	聚丙烯 (PP)	2D外旋冷冻管 (三码合一)	红色	透明	-196度-121度	50支/包, 10包/盒, 2盒/箱	3510元/箱
40.535131	1.5ml	聚丙烯 (PP)	2D外旋冷冻管 (三码合一)	绿色	透明	-196度-121度	50支/包, 10包/盒, 2盒/箱	3510元/箱
40.535141	1.5ml	聚丙烯 (PP)	2D外旋冷冻管 (三码合一)	蓝色	透明	-196度-121度	50支/包, 10包/盒, 2盒/箱	3510元/箱
40.535151	1.5ml	聚丙烯 (PP)	2D外旋冷冻管 (三码合一)	黄色	透明	-196度-121度	50支/包, 10包/盒, 2盒/箱	3510元/箱
40.535161	1.5ml	聚丙烯 (PP)	2D外旋冷冻管 (三码合一)	紫色	透明	-196度-121度	50支/包, 10包/盒, 2盒/箱	3510元/箱
40.535171	1.5ml	聚丙烯 (PP)	2D外旋冷冻管 (三码合一)	橙色	透明	-196度-121度	50支/包, 10包/盒, 2盒/箱	3510元/箱
40.536111	2.0ml	聚丙烯 (PP)	2D外旋冷冻管 (三码合一)	白色	透明	-196度-121度	50支/包, 10包/盒, 2盒/箱	3510元/箱
40.536121	2.0ml	聚丙烯 (PP)	2D外旋冷冻管 (三码合一)	红色	透明	-196度-121度	50支/包, 10包/盒, 2盒/箱	3510元/箱
40.536131	2.0ml	聚丙烯 (PP)	2D外旋冷冻管 (三码合一)	绿色	透明	-196度-121度	50支/包, 10包/盒, 2盒/箱	3510元/箱
40.536141	2.0ml	聚丙烯 (PP)	2D外旋冷冻管 (三码合一)	蓝色	透明	-196度-121度	50支/包, 10包/盒, 2盒/箱	3510元/箱
40.536151	2.0ml	聚丙烯 (PP)	2D外旋冷冻管 (三码合一)	黄色	透明	-196度-121度	50支/包, 10包/盒, 2盒/箱	3510元/箱
40.536161	2.0ml	聚丙烯 (PP)	2D外旋冷冻管 (三码合一)	紫色	透明	-196度-121度	50支/包, 10包/盒, 2盒/箱	3510元/箱
40.536171	2.0ml	聚丙烯 (PP)	2D外旋冷冻管 (三码合一)	橙色	透明	-196度-121度	50支/包, 10包/盒, 2盒/箱	3510元/箱
40.537111	2.0ml	聚丙烯 (PP)	2D内旋冷冻管 (三码合一)	白色	透明	-196度-121度	50支/包, 10包/盒, 2盒/箱	3510元/箱
40.537121	2.0ml	聚丙烯 (PP)	2D内旋冷冻管 (三码合一)	红色	透明	-196度-121度	50支/包, 10包/盒, 2盒/箱	3510元/箱
40.537131	2.0ml	聚丙烯 (PP)	2D内旋冷冻管 (三码合一)	绿色	透明	-196度-121度	50支/包, 10包/盒, 2盒/箱	3510元/箱
40.537141	2.0ml	聚丙烯 (PP)	2D内旋冷冻管 (三码合一)	蓝色	透明	-196度-121度	50支/包, 10包/盒, 2盒/箱	3510元/箱
40.537151	2.0ml	聚丙烯 (PP)	2D内旋冷冻管 (三码合一)	黄色	透明	-196度-121度	50支/包, 10包/盒, 2盒/箱	3510元/箱
40.537161	2.0ml	聚丙烯 (PP)	2D内旋冷冻管 (三码合一)	紫色	透明	-196度-121度	50支/包, 10包/盒, 2盒/箱	3510元/箱
40.537171	2.0ml	聚丙烯 (PP)	2D内旋冷冻管 (三码合一)	橙色	透明	-196度-121度	50支/包, 10包/盒, 2盒/箱	3510元/箱

2D冻存管(盒装) 2D cryogenic vial (box-packed)

产品特点

- 【编码信息】底部二维码、管身条形码、数字明码三码合一，每根冻存管编码信息唯一
- 【材质】医疗级聚丙烯材质，可反复冻融
- 【容量】0.5ml、1.5ml、2.0ml外旋、2.0ml内旋，盖子七种颜色可选：红、黄、蓝、绿、白、紫、橙
- 【包装】0.5ml、1.5ml适配100格冻存盒，2.0ml适配81格冻存盒
- 【灭菌方式】电子束灭菌，无DNase、RNase，无内毒素、无外源DNA
- 【适用温度】耐受 -196°C ~121°C，液氮气相条件下安全存储
- 【适用范围】国家级生物样本库、第三方生物样本库、高校实验室、医院样本库、科研和检测中心生物样本库常用耗材，细胞培养实验常用耗材

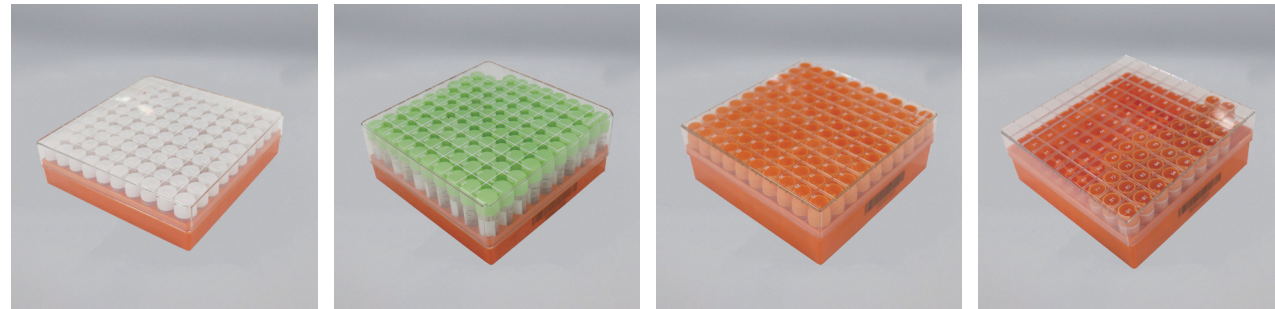
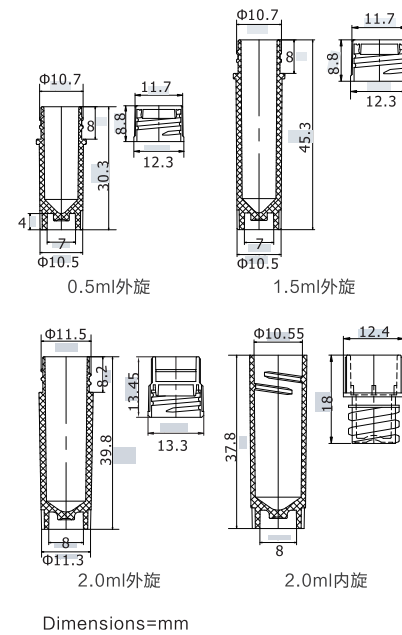

产品编号	容量	材质	产品名称	管盖颜色	管体颜色	耐受温度	包装规格	目录价
40.538111	0.5ml	聚丙烯 (PP)	2D外旋冷冻管 (三码合一)	白色	透明	-196度~121度	100支/盒, 5盒/内盒, 10盒/箱	3861元/箱
40.538121	0.5ml	聚丙烯 (PP)	2D外旋冷冻管 (三码合一)	红色	透明	-196度~121度	100支/盒, 5盒/内盒, 10盒/箱	3861元/箱
40.538131	0.5ml	聚丙烯 (PP)	2D外旋冷冻管 (三码合一)	绿色	透明	-196度~121度	100支/盒, 5盒/内盒, 10盒/箱	3861元/箱
40.538141	0.5ml	聚丙烯 (PP)	2D外旋冷冻管 (三码合一)	蓝色	透明	-196度~121度	100支/盒, 5盒/内盒, 10盒/箱	3861元/箱
40.538151	0.5ml	聚丙烯 (PP)	2D外旋冷冻管 (三码合一)	黄色	透明	-196度~121度	100支/盒, 5盒/内盒, 10盒/箱	3861元/箱
40.538161	0.5ml	聚丙烯 (PP)	2D外旋冷冻管 (三码合一)	紫色	透明	-196度~121度	100支/盒, 5盒/内盒, 10盒/箱	3861元/箱
40.538171	0.5ml	聚丙烯 (PP)	2D外旋冷冻管 (三码合一)	橙色	透明	-196度~121度	100支/盒, 5盒/内盒, 10盒/箱	3861元/箱
40.539111	1.5ml	聚丙烯 (PP)	2D外旋冷冻管 (三码合一)	白色	透明	-196度~121度	100支/盒, 5盒/内盒, 10盒/箱	3861元/箱
40.539121	1.5ml	聚丙烯 (PP)	2D外旋冷冻管 (三码合一)	红色	透明	-196度~121度	100支/盒, 5盒/内盒, 10盒/箱	3861元/箱
40.539131	1.5ml	聚丙烯 (PP)	2D外旋冷冻管 (三码合一)	绿色	透明	-196度~121度	100支/盒, 5盒/内盒, 10盒/箱	3861元/箱
40.539141	1.5ml	聚丙烯 (PP)	2D外旋冷冻管 (三码合一)	蓝色	透明	-196度~121度	100支/盒, 5盒/内盒, 10盒/箱	3861元/箱
40.539151	1.5ml	聚丙烯 (PP)	2D外旋冷冻管 (三码合一)	黄色	透明	-196度~121度	100支/盒, 5盒/内盒, 10盒/箱	3861元/箱
40.539161	1.5ml	聚丙烯 (PP)	2D外旋冷冻管 (三码合一)	紫色	透明	-196度~121度	100支/盒, 5盒/内盒, 10盒/箱	3861元/箱
40.539171	1.5ml	聚丙烯 (PP)	2D外旋冷冻管 (三码合一)	橙色	透明	-196度~121度	100支/盒, 5盒/内盒, 10盒/箱	3861元/箱
40.540111	2.0ml	聚丙烯 (PP)	2D外旋冷冻管 (三码合一)	白色	透明	-196度~121度	100支/盒, 5盒/内盒, 10盒/箱	3861元/箱
40.540121	2.0ml	聚丙烯 (PP)	2D外旋冷冻管 (三码合一)	红色	透明	-196度~121度	100支/盒, 5盒/内盒, 10盒/箱	3861元/箱
40.540131	2.0ml	聚丙烯 (PP)	2D外旋冷冻管 (三码合一)	绿色	透明	-196度~121度	100支/盒, 5盒/内盒, 10盒/箱	3861元/箱
40.540141	2.0ml	聚丙烯 (PP)	2D外旋冷冻管 (三码合一)	蓝色	透明	-196度~121度	100支/盒, 5盒/内盒, 10盒/箱	3861元/箱
40.540151	2.0ml	聚丙烯 (PP)	2D外旋冷冻管 (三码合一)	黄色	透明	-196度~121度	100支/盒, 5盒/内盒, 10盒/箱	3861元/箱
40.540161	2.0ml	聚丙烯 (PP)	2D外旋冷冻管 (三码合一)	紫色	透明	-196度~121度	100支/盒, 5盒/内盒, 10盒/箱	3861元/箱
40.540171	2.0ml	聚丙烯 (PP)	2D外旋冷冻管 (三码合一)	橙色	透明	-196度~121度	100支/盒, 5盒/内盒, 10盒/箱	3861元/箱
40.541111	2.0ml	聚丙烯 (PP)	2D内旋冷冻管 (三码合一)	白色	透明	-196度~121度	100支/盒, 5盒/内盒, 10盒/箱	3861元/箱
40.541121	2.0ml	聚丙烯 (PP)	2D内旋冷冻管 (三码合一)	红色	透明	-196度~121度	100支/盒, 5盒/内盒, 10盒/箱	3861元/箱
40.541131	2.0ml	聚丙烯 (PP)	2D内旋冷冻管 (三码合一)	绿色	透明	-196度~121度	100支/盒, 5盒/内盒, 10盒/箱	3861元/箱
40.541141	2.0ml	聚丙烯 (PP)	2D内旋冷冻管 (三码合一)	蓝色	透明	-196度~121度	100支/盒, 5盒/内盒, 10盒/箱	3861元/箱
40.541151	2.0ml	聚丙烯 (PP)	2D内旋冷冻管 (三码合一)	黄色	透明	-196度~121度	100支/盒, 5盒/内盒, 10盒/箱	3861元/箱
40.541161	2.0ml	聚丙烯 (PP)	2D内旋冷冻管 (三码合一)	紫色	透明	-196度~121度	100支/盒, 5盒/内盒, 10盒/箱	3861元/箱
40.541171	2.0ml	聚丙烯 (PP)	2D内旋冷冻管 (三码合一)	橙色	透明	-196度~121度	100支/盒, 5盒/内盒, 10盒/箱	3861元/箱

用放心耗材 选鑫联诚润

11 CHAPTER 移液耗材系列

• 血清移液管

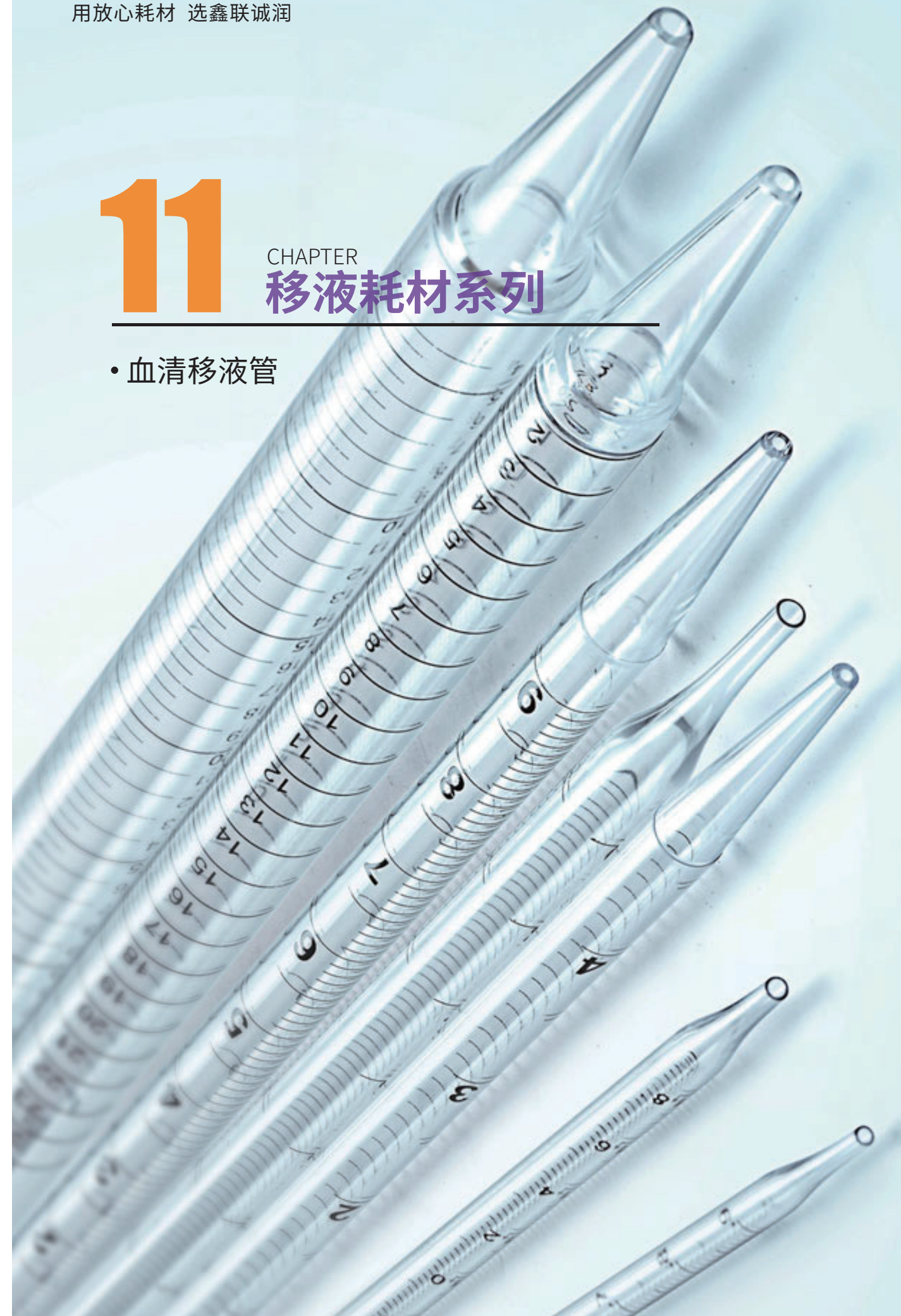

血清移液器 Serological pipettes

产品特点

- SUNTRINE移液管由医用级高级聚苯乙烯制成，非常适合清晰观察并减少移液器表面的液体附着，以确保准确输送通用设计使移液管适用于大多数品牌的辅助装置。质量是通过按照ISO9001和ISO13485对生产过程的控制和管理来保证的。提供六种不同尺寸的灭菌或非灭菌：1、2、5、10、25、50ml。刻度经过校准，可精确分配至 ±2% 以内。
- 除管身有不同精度刻度标记外，用不同的颜色环标记不同的容量规格，更便于工作时的识别和使用；部分管端部带有滤芯过滤塞，能更好的防止在吸取样品时发生交叉污染。



拉伸型管和焊接型管



管内带滤芯 不同容量规格对应不同的色标



优质砂芯，防止气溶胶交叉感染

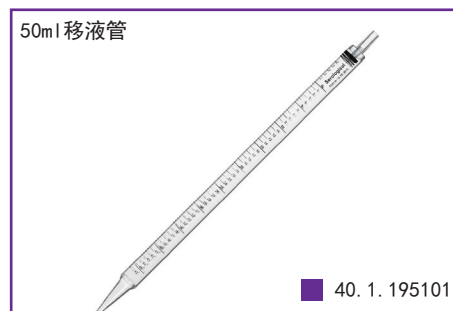
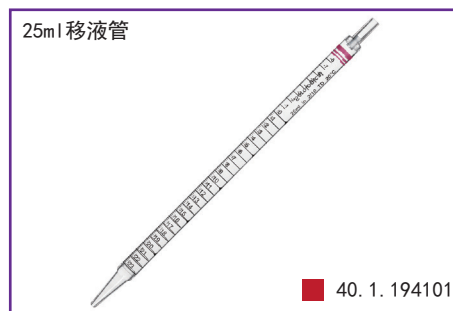
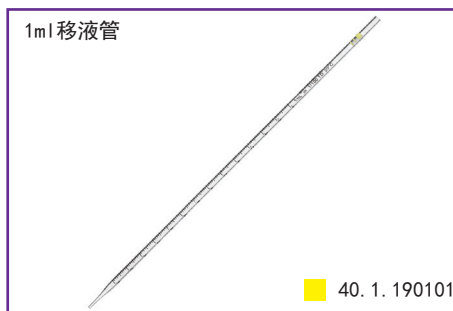

产品编号	产品名称	材质	容量	类型	色标	包装规格	箱子尺寸	目录价
40.190101	移液管	聚苯乙烯 (GPPS)	1ml	拉伸型	黄	50支/包, 20包/箱	350*250*330mm	1185元/箱
40.191101	移液管	聚苯乙烯 (GPPS)	2ml	拉伸型	绿	50支/包, 20包/箱	350*250*330mm	1323元/箱
40.192101	移液管	聚苯乙烯 (GPPS)	5ml	拉伸型	蓝	50支/包, 10包/箱	400*230*360mm	867元/箱
40.193101	移液管	聚苯乙烯 (GPPS)	10ml	焊接型	桔	50支/包, 10包/箱	400*230*360mm	945元/箱
40.194101	移液管	聚苯乙烯 (GPPS)	25ml	焊接型	红	25支/包, 10包/箱	400*230*360mm	945元/箱
40.195101	移液管	聚苯乙烯 (GPPS)	50ml	焊接型	紫	25支/包, 8包/箱	400*230*360mm	1151.5元/箱

用放心耗材 选鑫联诚润

12 CHAPTER 移液滴定和自动化移液耗材

- 普通移液器吸头
- LTS移液器专用吸头
- 自动化吸头及导电吸头



移液器吸头 (普通) Pipette tip (ordinary)

SUNTRINE移液吸头采用医用级聚丙烯材料，在十万级洁净车间下生产，采用精密的模具，采用专业生产工艺，确保我们的吸头拥有光滑的内表面和相同的尺寸，这无论对单道移液器和多道移液器的精确移液都至关重要，生产符合ISO9001:2002质量管理体系，每一批产品都经过检查以确保产品无DNA酶、无RNA酶、无热源。规格有10ul、20ul、50ul、100ul、200ul、300ul、1000ul，普通无滤芯吸头、带滤芯吸头、加长版吸头、低吸附吸头。

32mm **10uL 普通吸头**



46mm **10uL 加长型吸头 (粗款)**



46mm **10uL 加长型吸头 (细款)**



流行的10ul长吸头，由于其薄而锋利的管体设计，可以到达非常特定的区域

51mm **200ul 普通型吸头, 黄色**



标准的200ul; 吸头。在散装规格中按200ul使用，也可在带滤芯的吸头规格中按20ul使用

51mm **200ul 透明吸头 (加粗款)**



加大的管体，即使有滤芯也可以提供200ul的容量，50ul/100ul的滤芯吸头也是使用此吸头

60mm **200ul 加长型吸头**



90mm **200ul 超长型吸头**



用于某些特定的应用

80mm **1000ul 普通吸头**



88mm **1000ul 普通吸头 (中号)**



用于某些特定的应用

102mm **1000ul 加长型吸头 (也称作: 1250ul 吸头)**



长度足以提供1250ul的最大容量

10uL 普通吸头, 带刻度, 透明



200uL 普通吸头, 黄色



200uL 吸头 (加粗款), 带刻度, 透明



1000uL 普通款, 蓝色



产品编码	产品参数	装箱规格
40.102102	10ul吸头-带滤芯,无 DNase/RNase,盒装, 灭菌	96支/盒, 50盒/箱
40.108102	20ul吸头-带滤芯,无 DNase/RNase,盒装, 灭菌	96支/盒, 50盒/箱
40.112102	50ul吸头-带滤芯,无 DNase/RNase,盒装, 灭菌	96支/盒, 50盒/箱
40.110002	100ul吸头-带滤芯,无 DNase/RNase,盒装, 灭菌	96支/盒, 50盒/箱
40.104102	200ul吸头-带滤芯,无 DNase/RNase,盒装, 灭菌	96支/盒, 50盒/箱
40.106102	1000ul吸头-带滤芯,无 DNase/RNase,盒装, 灭菌	96支/盒, 50盒/箱
40.101102	10ul吸头-不带滤芯,无 DNase/RNase,盒装, 灭菌	96支/盒, 50盒/箱
40.109102	100ul吸头-不带滤芯,无 DNase/RNase,盒装, 灭菌	96支/盒, 50盒/箱
40.103102	200ul吸头-不带滤芯,无 DNase/RNase,盒装, 灭菌	96支/盒, 50盒/箱
40.113102	300ul吸头-不带滤芯,无 DNase/RNase,盒装, 灭菌	96支/盒, 50盒/箱
40.105102	1000ul吸头-不带滤芯,无 DNase/RNase,盒装, 灭菌	96支/盒, 50盒/箱
40.102101	10ul吸头-带滤芯,无 DNase/RNase,袋装, 灭菌	1000/袋, 40袋/箱
40.108101	20ul吸头-带滤芯,无 DNase/RNase,袋装, 灭菌	1000/袋, 20袋/箱
40.112101	50ul吸头-带滤芯,无 DNase/RNase,袋装, 灭菌	1000/袋, 20袋/箱
40.110101	100ul吸头-带滤芯,无 DNase/RNase,袋装, 灭菌	1000/袋, 20袋/箱
40.104101	200ul吸头-带滤芯,无 DNase/RNase,袋装, 灭菌	1000/袋, 20袋/箱
40.106101	1000ul吸头-带滤芯,无 DNase/RNase,袋装, 灭菌	1000/袋, 10袋/箱
40.101101	10ul吸头-不带滤芯,无 DNase/RNase,袋装, 灭菌	1000/袋, 40袋/箱
40.109101	100ul吸头-不带滤芯,无 DNase/RNase,袋装, 灭菌	1000/袋, 20袋/箱
40.103101	200ul吸头-不带滤芯,无 DNase/RNase,袋装, 灭菌	1000/袋, 20袋/箱
40.113101	300ul吸头-不带滤芯,无 DNase/RNase,袋装, 灭菌	1000/袋, 20袋/箱
40.105101	1000ul吸头-不带滤芯,无 DNase/RNase,袋装, 灭菌	1000/袋, 10袋/箱



移液器吸头 (加长) Pipette tip (lengthen)

10uL 加长型吸头 (粗款), 带刻度, 透明, 45mm 10uL 加长型吸头 (细款), 带刻度, 透明



200uL 加长吸头 (也称作300ul 吸头), 带刻度, 透明, 60mm



1000uL 加长款 (也称 1250ul), 带刻度, 蓝色, 102mm



产品编码	产品参数	装箱规格
40.102132	10ul吸头-带滤芯,无 DNase/RNase ,加长 (46mm), 盒装, 灭菌	96支/盒, 50盒/箱
40.102113	*10ul吸头-带滤芯,无 DNase/RNase ,加长,盒装, 灭菌透明	96支/盒, 50盒/箱
40.108122	20ul吸头-带滤芯,无 DNase/RNase ,加长, 盒装, 灭菌	96支/盒, 50盒/箱
40.110022	100ul吸头-带滤芯,无 DNase/RNase ,加长, 盒装, 灭菌	96支/盒, 50盒/箱
40.104132	200ul吸头-带滤芯,无 DNase/RNase ,加长 (60mm), 盒装, 灭菌	96支/盒, 50盒/箱
40.104113	*200ul吸头-带滤芯,无 DNase/RNase ,加长,盒装, 灭菌 淡黄色	96支/盒, 50盒/箱
40.106122	1000ul吸头-带滤芯,无 DNase/RNase ,加长, 盒装, 灭菌	96支/盒, 50盒/箱
40.106113	*1000ul吸头-带滤芯,无 DNase/RNase ,加长,盒装, 灭菌 淡蓝色	96支/盒, 50盒/箱
40.101122	10ul吸头-不带滤芯,无 DNase/RNase ,加长 (46mm), 盒装, 灭菌	96支/盒, 50盒/箱
40.102123	*10ul吸头-无滤芯,无 DNase/RNase ,加长,盒装, 灭菌透明,	96支/盒, 50盒/箱
40.109122	100ul吸头-不带滤芯,无 DNase/RNase ,加长, 盒装, 灭菌	96支/盒, 50盒/箱
40.103122	200ul吸头-不带滤芯,无 DNase/RNase ,加长, 盒装, 灭菌	96支/盒, 50盒/箱
40.104123	*200ul吸头-无滤芯,无 DNase/RNase ,加长,盒装, 灭菌 淡黄色	96支/盒, 50盒/箱
40.105122	1000ul吸头-不带滤芯,无 DNase/RNase ,加长, 盒装, 灭菌	96支/盒, 50盒/箱
40.106123	*1000ul吸头-无滤芯,无 DNase/RNase ,加长,盒装, 灭菌 淡蓝色	96支/盒, 50盒/箱
40.102111	10ul吸头-带滤芯,无 DNase/RNase ,加长 (46mm), 袋装, 灭菌	1000/袋, 40袋/箱
40.102151	*10ul吸头-带滤芯,无 DNase/RNase ,加长,袋装, 灭菌 透明	4000/袋, 10袋/箱
40.108111	20ul吸头-带滤芯,无 DNase/RNase ,加长, 袋装, 灭菌	1000/袋, 20袋/箱
40.110111	100ul吸头-带滤芯,无 DNase/RNase ,加长, 袋装, 灭菌	1000/袋, 20袋/箱
40.104111	200ul吸头-带滤芯,无 DNase/RNase ,加长, 袋装, 灭菌	1000/袋, 20袋/箱
40.104151	*200ul吸头-带滤芯,无 DNase/RNase ,加长,袋装, 灭菌 淡黄色	2000/袋, 10袋/箱
40.106111	1000ul吸头-带滤芯,无 DNase/RNase ,加长, 袋装, 灭菌	1000/袋, 10袋/箱
40.106151	*1000ul吸头-带滤芯,无 DNase/RNase ,加长,袋装, 灭菌 淡蓝色	500/袋, 10袋/箱
40.101111	10ul吸头-不带滤芯,无 DNase/RNase ,加长 (46mm), 袋装, 灭菌	1000/袋, 40袋/箱
40.102021	*10ul吸头-无滤芯,无 DNase/RNase ,加长,袋装, 非灭菌 透明	4000/袋, 10袋/箱
40.109111	100ul吸头-不带滤芯,无 DNase/RNase ,加长, 袋装, 灭菌	1000/袋, 20袋/箱
40.103111	200ul吸头-不带滤芯,无 DNase/RNase ,加长, 袋装, 灭菌	1000/袋, 20袋/箱
40.104021	*200ul吸头-无滤芯,无 DNase/RNase ,加长,袋装, 非灭菌 淡黄色,	2000/袋, 10袋/箱
40.105111	1000ul吸头-不带滤芯,无 DNase/RNase ,加长(102mm), 袋装, 灭菌	1000/袋, 10袋/箱
40.106021	*1000ul吸头-无滤芯,无 DNase/RNase ,加长,袋装, 非灭菌 淡蓝色,	500支/袋, 10袋/箱

移液器吸头 (低吸附) Pipette tip (Low adsorption)

10uL 低吸附, 带刻度, 透明



200uL 透明吸头 (加粗款) 低吸附, 带刻度, 透明



200uL 普通, 低吸附, 透明



1000uL 普通, 低吸附, 透明



产品编码	产品参数	装箱规格
40.102112	10ul吸头-带滤芯,无 DNase/RNase ,低吸附, 盒装, 灭菌	96支/盒, 50盒/箱
40.108012	20ul吸头-带滤芯,无 DNase/RNase ,低吸附, 盒装, 灭菌	96支/盒, 50盒/箱
40.110012	100ul吸头-带滤芯,无 DNase/RNase ,低吸附, 盒装, 灭菌	96支/盒, 50盒/箱
40.104112	200ul吸头-带滤芯,无 DNase/RNase ,低吸附, 盒装, 灭菌	96支/盒, 50盒/箱
40.106112	1000ul吸头-带滤芯,无 DNase/RNase ,低吸附, 盒装, 灭菌	96支/盒, 50盒/箱
40.101112	10ul吸头-不带滤芯,无 DNase/RNase ,低吸附, 盒装, 灭菌	96支/盒, 50盒/箱
40.109112	100ul吸头-不带滤芯,无 DNase/RNase ,低吸附, 盒装, 灭菌	96支/盒, 50盒/箱
40.103112	200ul吸头-不带滤芯,无 DNase/RNase ,低吸附, 盒装, 灭菌	96支/盒, 50盒/箱
40.113112	300ul吸头-不带滤芯,无 DNase/RNase ,低吸附, 盒装, 灭菌	96支/盒, 50盒/箱
40.105112	1000ul吸头-不带滤芯,无 DNase/RNase ,低吸附, 盒装, 灭菌	96支/盒, 50盒/箱
40.102121	10ul吸头-带滤芯,无 DNase/RNase ,低吸附, 袋装, 灭菌	1000/袋, 40袋/箱
40.108121	20ul吸头-带滤芯,无 DNase/RNase ,低吸附, 袋装, 灭菌	1000/袋, 20袋/箱
40.112121	50ul吸头-带滤芯,无 DNase/RNase ,低吸附, 袋装, 灭菌	1000/袋, 20袋/箱
40.110121	100ul吸头-带滤芯,无 DNase/RNase ,低吸附, 袋装, 灭菌	1000/袋, 20袋/箱
40.104121	200ul吸头-带滤芯,无 DNase/RNase ,低吸附, 袋装, 灭菌	1000/袋, 20袋/箱
40.106121	1000ul吸头-带滤芯,无 DNase/RNase ,低吸附, 袋装, 灭菌	1000/袋, 10袋/箱
40.101121	10ul吸头-不带滤芯,无 DNase/RNase ,低吸附, 袋装, 灭菌	1000/袋, 40袋/箱
40.109121	100ul吸头-不带滤芯,无 DNase/RNase ,低吸附, 袋装, 灭菌	1000/袋, 20袋/箱
40.103121	200ul吸头-不带滤芯,无 DNase/RNase ,低吸附, 袋装, 灭菌	1000/袋, 20袋/箱
40.113121	300ul吸头-不带滤芯,无 DNase/RNase ,低吸附, 袋装, 灭菌	1000/袋, 20袋/箱
40.105121	1000ul吸头-不带滤芯,无 DNase/RNase ,低吸附, 袋装, 灭菌	1000/袋, 10袋/箱

移液器吸头 (加长低吸附) Pipette tip (lengthen Low adsorption)

10uL 加长款 (粗款) 低吸附, 带刻度, 透明, 46mm

10uL 加长款 (细款) 低吸附, 带刻度, 透明, 46mm



200uL 加长款 (也称作 300ul), 低吸附, 带刻度, 透明, 60mm



1000uL 加长款 (也称作1250ul) 低吸附, 带刻度, 透明, 102mm



产品编码	产品参数	装箱规格
40.102122	10ul吸头-带滤芯,无 DNase/RNase ,低吸附, 加长 (46mm), 盒装, 灭菌	96支/盒, 50盒/箱
40.104122	20ul吸头-带滤芯,无 DNase/RNase ,低吸附, 加长, 盒装, 灭菌	96支/盒, 50盒/箱
40.110032	100ul吸头-带滤芯,无 DNase/RNase ,低吸附, 加长, 盒装, 灭菌	96支/盒, 50盒/箱
40.108132	200ul吸头-带滤芯,无 DNase/RNase ,低吸附, 加长 (60mm), 盒装, 灭菌	96支/盒, 50盒/箱
40.106132	1000ul吸头-带滤芯,无 DNase/RNase ,低吸附, 加长, 盒装, 灭菌	96支/盒, 50盒/箱
40.101132	10ul吸头-不带滤芯,无 DNase/RNase ,低吸附, 加长 (46mm), 盒装, 灭菌	96支/盒, 50盒/箱
40.109132	100ul吸头-不带滤芯,无 DNase/RNase ,低吸附, 加长, 盒装, 灭菌	96支/盒, 50盒/箱
40.103132	200ul吸头-不带滤芯,无 DNase/RNase ,低吸附, 加长 (60mm), 盒装, 灭菌	96支/盒, 50盒/箱
40.105132	1000ul吸头-不带滤芯,无 DNase/RNase ,低吸附, 加长(102mm), 盒装, 灭菌	96支/盒, 50盒/箱
40.102131	10ul吸头-带滤芯,无 DNase/RNase ,低吸附, 加长 (46mm), 袋装, 灭菌	1000/袋, 40袋/箱
40.108131	20ul吸头-带滤芯,无 DNase/RNase ,低吸附, 加长, 袋装, 灭菌	1000/袋, 20袋/箱
40.110131	100ul吸头-带滤芯,无 DNase/RNase ,低吸附, 加长, 袋装, 灭菌	1000/袋, 20袋/箱
40.104131	200ul吸头-带滤芯,无 DNase/RNase ,低吸附, 加长, 袋装, 灭菌	1000/袋, 20袋/箱
40.106131	1000ul吸头-带滤芯,无 DNase/RNase ,低吸附, 加长, 袋装, 灭菌	1000/袋, 10袋/箱
40.101131	10ul吸头-不带滤芯,无 DNase/RNase ,低吸附, 加长 (46mm), 袋装, 灭菌	1000/袋, 40袋/箱
40.109131	100ul吸头-不带滤芯,无 DNase/RNase ,低吸附, 加长, 袋装, 灭菌	1000/袋, 20袋/箱
40.103131	200ul吸头-不带滤芯,无 DNase/RNase ,低吸附, 加长, 袋装, 灭菌	1000/袋, 20袋/箱
40.105131	1000ul吸头-不带滤芯,无 DNase/RNase ,低吸附, 加长(102mm), 袋装, 灭菌	1000/袋, 10袋/箱

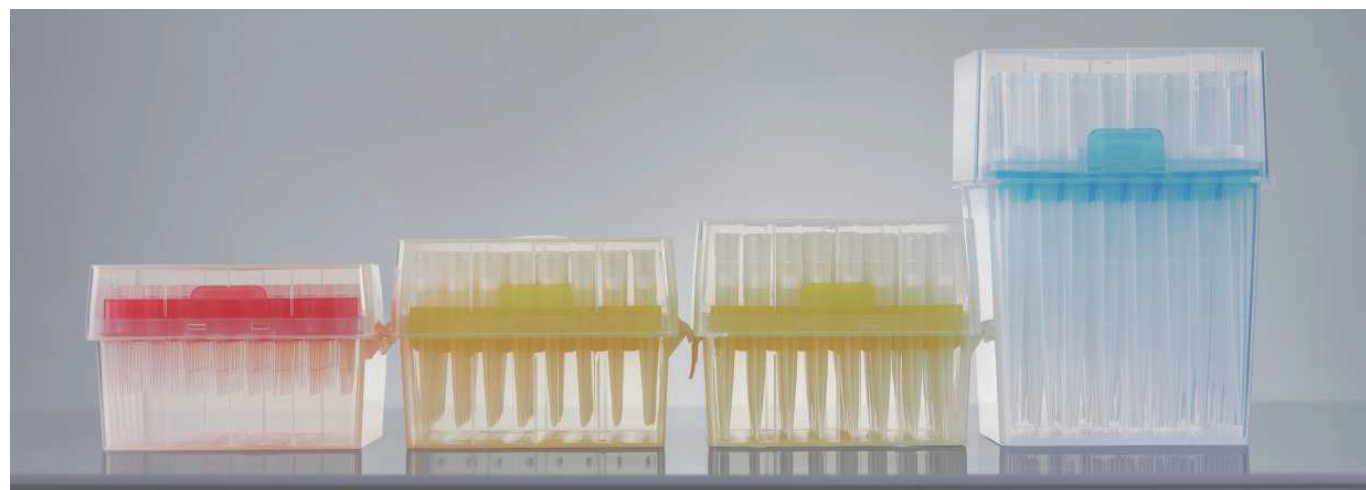

吸头适配表 Adaptation table

BIOHIT		PIPETTE TIPS												FILTER TIPS									
PIPETTE BRAND	PRODUCT NO.	40.101101	40.102101	40.102102	40.103101	40.103102	40.104111	40.104132	40.105101	40.105102	40.106111	40.105122	40.102102	40.101101	40.108102	40.108101	40.104132	40.104111	40.106102	40.106101	40.106122	40.106111	
PIPETTE VOLUME		0.1-10UL	0.1-10UL	0.1-10UL	1-20ul	1-20ul	1-30ul	1-30ul	100-1000ul	100-1000ul	100-1000ul	100-1000ul	0.1-10UL	0.1-10UL	1-20UL	1-20UL	1-300ul	1-300ul	100-1000ul	100-1000ul	100-1000ul	100-1000ul	
BIOHIT PROLINE	0.1-2.5ul	√		√									√	√									
	0.5-10ul	√		√									√	√									
	2-20ul				√	√									√	√							
	5-50ul																						
	10-100ul																						
	20-200ul						√	√									√	√					
	50-300ul						√	√									√	√					
100-1000ul									√	√	√	√						√	√	√	√	√	
BIOHIT PROLINE (plus)	0.1-3ul	√		√									√	√									
	0.5-10ul	√		√									√	√									
	2-20ul				√	√									√	√							
	5-50ul																						
	10-100ul																						
	20-200ul						√	√									√	√					
	30-300ul						√	√									√	√					
100-1000ul									√	√	√	√						√	√	√	√	√	
BRAND	0.1-1ul	√	√	√									√	√									
	0.1-2.5ul	√	√	√									√	√									
	0.5-10ul	√	√	√									√	√									
	2-20ul				√	√									√	√							
	5-50ul				√	√									√	√							
	10-100ul				√	√									√	√							
	20-200ul				√	√	√	√							√	√	√	√					
	30-300ul				√	√	√	√							√	√	√	√					
	100-1000ul									√	√	√	√						√	√	√	√	√

吸头适配表 Adaptation table

EPPENDORF		PIPETTE TIPS												FILTER TIPS								
PIPETTE BRAND	PRODUCT NO.	40.101101	40.102101	40.102102	40.103101	40.103102	40.104111	40.104132	40.105101	40.105102	40.106111	40.105122	40.102102	40.101101	40.108102	40.108101	40.104132	40.104111	40.106102	40.106101	40.106122	40.106111
PIPETTE VOLUME		0.1-10UL	0.1-10UL	0.1-10UL	1-20ul	1-20ul	1-30ul	1-30ul	100-1000ul	100-1000ul	100-1000ul	100-1000ul	0.1-10UL	0.1-10UL	1-20UL	1-20UL	1-30ul	1-30ul	100-1000ul	100-1000ul	100-1000ul	100-1000ul
	0.1-2.5ul	√	√	√									√	√								
	0.5-10ul	√	√	√									√	√								
	2-20ul				√	√									√	√						
	10-100ul				√	√	√	√							√	√	√	√				
	20-200ul				√	√	√	√							√	√	√	√				
	120-1200ul											√	√								√	√
GILSON																						
GILSON PIPETMAN (PG)	0.2-2ul	√	√	√									√	√								
	1-10ul	√	√	√									√	√								
	2-20ul				√	√									√	√						
	10-100ul				√	√										√	√					
	20-200ul				√	√	√	√								√	√	√	√			
100-1000ul								√	√	√	√									√	√	
GILSON PIPETMAN (PN)	0.2-2ul	√	√	√									√	√								
	1-10ul	√	√	√									√	√								
	2-20ul				√	√									√	√						
	10-100ul				√	√										√	√					
	20-200ul				√	√	√	√								√	√	√	√			
100-1000ul								√	√	√	√									√	√	
GILSON PIPETMAN (PL)	0.2-2ul	√	√	√									√	√								
	1-10ul	√	√	√									√	√								
	2-20ul				√	√									√	√						
	10-100ul				√	√										√	√					
	20-200ul				√	√	√	√								√	√	√	√			
100-1000ul								√	√	√	√									√	√	

吸头适配表 Adaptation table

THERMO		PIPETTE TIPS												FILTER TIPS								
PIPETTE BRAND	PRODUCT NO.	40.101101	40.102101	40.102102	40.103101	40.103102	40.104111	40.104132	40.105101	40.105102	40.106111	40.105122	40.102102	40.101101	40.108102	40.108101	40.104132	40.104111	40.106102	40.106101	40.106122	40.106111
PIPETTE VOLUME		0.1-10UL	0.1-10UL	0.1-10UL	1-20ul	1-20ul	1-30ul	1-30ul	100-1000ul	100-1000ul	100-1000ul	100-1000ul	0.1-10UL	0.1-10UL	1-20UL	1-20UL	1-30ul	1-30ul	100-1000ul	100-1000ul	100-1000ul	100-1000ul
Thermo Finnpipette (F1)	0.2-2ul	√	√	√									√	√								
	1-10ul	√	√	√									√	√								
	1-10ul (µTip)																					
	2-20ul				√	√									√	√						
	2-20ul (µTip)																					
	5-50ul																					
	5-50ul (µTip)																					
	10-100ul				√	√																
	20-200ul				√	√	√	√										√	√			
	30-300ul				√	√	√	√										√	√			
100-1000ul											√	√								√	√	
Thermo Finnpipette (F2)	0.2-2ul (µTip)																					
	1-10ul	√	√	√									√									
	1-10ul (µTip)																					
	2-20ul				√	√									√	√						
	2-20ul (µTip)																					
	5-50ul																					
	5-50ul (µTip)																					
	10-100ul				√	√												√	√			
20-200ul				√	√	√	√										√	√				
100-1000ul											√	√								√	√	
Thermo Finnpipette (F3)	0.2-2ul	√	√	√									√									
	1-10ul	√	√	√									√									
	1-10ul (µTip)																					
	2-20ul				√	√									√	√						
	2-20ul (µTip)																					
	5-50ul																					
	5-50ul (µTip)																					
	10-100ul				√	√																
20-200ul				√	√	√	√										√	√				
100-1000ul											√	√								√	√	

LTS移液器专用吸头 Pipette tip(LTS)

产品特点

适配LTS移液器吸头由纯聚丙烯制成，完全不含生物活性成分，在十万级洁净车间下生产，已消除外部污染物（DNA、DNase、RNase、ATP、热源、PCR抑制剂、蛋白质或蛋白酶）的可能性，高品质LTS吸头保证完全惰性且无污染，所以他们不会以任何方式影响实验结果。

20ul 适配LTS移液器系列吸头



200ul 适配LTS移液器系列吸头



1000ul 适配LTS移液器系列吸头



RAININ		PIPETTE TIPS						FILTER TIPS					
PIPETTE BRAND	PRODUCT NO.	40.107100-02RT	40.107101-02RT	40.103100-02RT	40.103101-02RT	40.105100-02RT	40.105101-02RT	40.108100-02RT	40.108101-02RT	40.104100-02RT	40.104101-02RT	40.106100-02RT	40.106101-02RT
PIPETTE VOLUME		0.1-20UL	0.1-20UL	1-200UL	1-200UL	100-1000UL	100-1000UL	0.1-20UL	0.1-20UL	1-200UL	1-200UL	100-1000UL	100-1000UL
Rainin pipette Lite (XLS)	0.1-2ul	√	√					√	√				
	0.5-10ul	√	√					√	√				
	2-20ul	√	√					√	√				
	10-100ul			√	√					√	√		
	20-200ul			√	√					√	√		
	100-1000ul					√	√					√	√
Rainin pipette Lite (LTS)	0.1-2ul	√	√					√	√				
	0.5-10ul	√	√					√	√				
	2-20ul	√	√					√	√				
	10-100ul			√	√					√	√		
	20-200ul			√	√					√	√		
	100-1000ul					√	√					√	√

产品编号	容量	材质	产品名称	灭菌方式	包装规格	目录价
40.107100-02RT	20ul	聚丙烯 (PP)	适配LTS移液器吸头, 盒装, 灭菌	辐照灭菌	96个/盒.50盒/箱	2817元/箱
40.107101-02RT	20ul	聚丙烯 (PP)	适配LTS移液器吸头, 盒装, 灭菌, 低吸附	辐照灭菌	96个/盒.50盒/箱	3310元/箱
40.108100-02RT	20ul	聚丙烯 (PP)	适配LTS移液器吸头, 盒装, 带滤芯, 灭菌	辐照灭菌	96个/盒.50盒/箱	3310元/箱
40.108101-02RT	20ul	聚丙烯 (PP)	适配LTS移液器吸头, 盒装, 带滤芯, 灭菌, 低吸附	辐照灭菌	96个/盒.50盒/箱	3800元/箱
40.107000-02RT	20ul	聚丙烯 (PP)	适配LTS移液器吸头, 袋装	辐照灭菌	1000支/袋, 40袋/箱	5692元/箱
40.107001-02RT	20ul	聚丙烯 (PP)	适配LTS移液器吸头, 袋装, 低吸附	辐照灭菌	1000支/袋, 40袋/箱	6264元/箱
40.107102-02RT	20ul	聚丙烯 (PP)	适配LTS移液器吸头, 叠装, 灭菌	辐照灭菌	1000支/袋, 40袋/箱	4786元/箱
40.107103-02RT	20ul	聚丙烯 (PP)	适配LTS移液器吸头, 叠装, 灭菌, 低吸附	辐照灭菌	1000支/袋, 40袋/箱	5259元/箱
40.103100-02RT	200ul	聚丙烯 (PP)	适配LTS移液器吸头, 盒装, 灭菌	辐照灭菌	96个/盒.50盒/箱	2896元/箱
40.103101-02RT	200ul	聚丙烯 (PP)	适配LTS移液器吸头, 盒装, 灭菌, 低吸附	辐照灭菌	96个/盒.50盒/箱	3310元/箱
40.104100-02RT	200ul	聚丙烯 (PP)	适配LTS移液器吸头, 盒装, 带滤芯, 灭菌	辐照灭菌	96个/盒.50盒/箱	3310元/箱
40.104101-02RT	200ul	聚丙烯 (PP)	适配LTS移液器吸头, 盒装, 带滤芯, 灭菌, 低吸附	辐照灭菌	96个/盒.50盒/箱	3802元/箱
40.103000-02RT	200ul	聚丙烯 (PP)	适配LTS移液器吸头, 袋装	辐照灭菌	1000支/袋, 40袋/箱	2856元/箱
40.103001-02RT	200ul	聚丙烯 (PP)	适配LTS移液器吸头, 袋装, 低吸附	辐照灭菌	1000支/袋, 40袋/箱	3132元/箱
40.103102-02RT	200ul	聚丙烯 (PP)	适配LTS移液器吸头, 叠装, 灭菌	辐照灭菌	96支/盒, 10盒/叠, 10叠/箱	4924元/箱
40.103103-02RT	200ul	聚丙烯 (PP)	适配LTS移液器吸头, 叠装, 灭菌, 低吸附	辐照灭菌	96支/盒, 10盒/叠, 10叠/箱	5417元/箱
40.105100-02RT	1000ul	聚丙烯 (PP)	适配LTS移液器吸头, 盒装, 灭菌	辐照灭菌	96个/盒.50盒/箱	3802元/箱
40.105101-02RT	1000ul	聚丙烯 (PP)	适配LTS移液器吸头, 盒装, 灭菌, 低吸附	辐照灭菌	96个/盒.50盒/箱	4274元/箱
40.106100-02RT	1000ul	聚丙烯 (PP)	适配LTS移液器吸头, 盒装, 带滤芯, 灭菌	辐照灭菌	96个/盒.50盒/箱	4274元/箱
40.106101-02RT	1000ul	聚丙烯 (PP)	适配LTS移液器吸头, 盒装, 带滤芯, 灭菌, 低吸附	辐照灭菌	96个/盒.50盒/箱	4786元/箱
40.105000-02RT	1000ul	聚丙烯 (PP)	适配LTS移液器吸头, 袋装	辐照灭菌	1000支/袋, 40袋/箱	3191元/箱
40.105001-02RT	1000ul	聚丙烯 (PP)	适配LTS移液器吸头, 袋装, 低吸附	辐照灭菌	1000支/袋, 40袋/箱	3664元/箱
40.105102-02RT	1000ul	聚丙烯 (PP)	适配LTS移液器吸头, 叠装, 灭菌	辐照灭菌	96支/盒, 10盒/叠, 10叠/箱	4924元/箱
40.105103-02RT	1000ul	聚丙烯 (PP)	适配LTS移液器吸头, 叠装, 灭菌, 低吸附	辐照灭菌	96支/盒, 10盒/叠, 10叠/箱	5653元/箱

自动化吸头及导电吸头 Automated conductive tip

产品特点

- 吸头分穴包装，导电性均一：每箱吸头同一穴号，确保了产品的可追溯性与导电性能均一性，提高了实验结果的准确性，大大减少了产品个体之间的偏差。
- 内表面光滑：独有的工艺技术，确保了吸头具有光滑的内表面，大大减少了液体残留量。
- 超强的疏水性：滤芯吸头多孔组织过滤，以确保最佳性能，且具有超强的疏水性，对气溶胶形成了一道坚固的屏障，消除了样品交叉污染的风险。
- 包装坚固：包装盒壁厚尺寸加大，抗撞击、抗跌落，保证了产品在恶劣运输条件下的完整性和安全性。
- 气密性好、适配性强：完美适配自动化液体工作站，确保液体工作站精准运行；按原厂适配器进行结构测绘，拥有成熟的注塑工艺，保证了产品具有良好的气密性和适配性，提高了产品在工作中的机械精度。
- 辐照灭菌：安全快速



产品编号	容量	适配机型	产品名称	颜色	包装规格	目录价
40.120010	50ul	tecan系列	机械臂透明枪头 / 盒装 / 非灭菌 / 无滤芯	透明	96支/盒, 24盒/箱	1347.84/箱
40.120011	50ul	tecan系列	机械臂透明枪头 / 盒装 / 非灭菌 / 滤芯	透明	96支/盒, 24盒/箱	1527.55元/箱
40.120110	50ul	tecan系列	机械臂透明枪头 / 盒装 / 灭菌 / 无滤芯	透明	96支/盒, 24盒/箱	1437.70元/箱
40.120111	50ul	tecan系列	机械臂透明枪头 / 盒装 / 灭菌 / 滤芯	透明	96支/盒, 24盒/箱	1617.41元/箱
40.123010	50ul	Hamilton系列	机械臂透明枪头 / 盒装 / 非灭菌 / 无滤芯	透明	96支/盒, 24盒/箱	1527.55元/箱
40.123011	50ul	Hamilton系列	机械臂透明枪头 / 盒装 / 灭菌 / 无滤芯	透明	96支/盒, 24盒/箱	1617.41元/箱
40.123110	50ul	Hamilton系列	机械臂透明枪头 / 盒装 / 非灭菌 / 滤芯	透明	96支/盒, 24盒/箱	1797.12元/箱
40.123111	50ul	Hamilton系列	机械臂透明枪头 / 盒装 / 灭菌 / 滤芯	透明	96支/盒, 24盒/箱	1886.98元/箱
40.121010	200ul	tecan系列	机械臂透明枪头 / 盒装 / 非灭菌 / 无滤芯	透明	96支/盒, 24盒/箱	1437.69元/箱
40.121011	200ul	tecan系列	机械臂透明枪头 / 盒装 / 非灭菌 / 滤芯	透明	96支/盒, 24盒/箱	1617.41元/箱
40.121110	200ul	tecan系列	机械臂透明枪头 / 盒装 / 灭菌 / 无滤芯	透明	96支/盒, 24盒/箱	1527.55元/箱
40.121111	200ul	tecan系列	机械臂透明枪头 / 盒装 / 灭菌 / 滤芯	透明	96支/盒, 24盒/箱	1707.26元/箱
40.124010	300ul	Hamilton系列	机械臂透明枪头 / 盒装 / 非灭菌 / 无滤芯	透明	96支/盒, 24盒/箱	1617.41元/箱
40.124011	300ul	Hamilton系列	机械臂透明枪头 / 盒装 / 灭菌 / 无滤芯	透明	96支/盒, 24盒/箱	1707.26元/箱
40.124110	300ul	Hamilton系列	机械臂透明枪头 / 盒装 / 非灭菌 / 滤芯	透明	96支/盒, 24盒/箱	1886.98元/箱
40.124111	300ul	Hamilton系列	机械臂透明枪头 / 盒装 / 灭菌 / 滤芯	透明	96支/盒, 24盒/箱	1976.83元/箱
40.122010	1000ul	tecan系列	机械臂透明枪头 / 盒装 / 非灭菌 / 无滤芯	透明	96支/盒, 24盒/箱	1617.41元/箱
40.122011	1000ul	tecan系列	机械臂透明枪头 / 盒装 / 非灭菌 / 滤芯	透明	96支/盒, 24盒/箱	1797.12元/箱
40.122110	1000ul	tecan系列	机械臂透明枪头 / 盒装 / 灭菌 / 无滤芯	透明	96支/盒, 24盒/箱	1707.26元/箱
40.122111	1000ul	tecan系列	机械臂透明枪头 / 盒装 / 灭菌 / 滤芯	透明	96支/盒, 24盒/箱	1886.98元/箱
40.125010	1000ul	Hamilton系列	机械臂透明枪头 / 盒装 / 非灭菌 / 无滤芯	透明	96支/盒, 24盒/箱	1707.26元/箱
40.125011	1000ul	Hamilton系列	机械臂透明枪头 / 盒装 / 灭菌 / 无滤芯	透明	96支/盒, 24盒/箱	1797.12元/箱
40.125110	1000ul	Hamilton系列	机械臂透明枪头 / 盒装 / 非灭菌 / 滤芯	透明	96支/盒, 24盒/箱	1886.98元/箱
40.125111	1000ul	Hamilton系列	机械臂透明枪头 / 盒装 / 灭菌 / 滤芯	透明	96支/盒, 24盒/箱	1976.83元/箱
40.120020	50ul	tecan系列	机械臂导电枪头 / 盒装 / 非灭菌 / 无滤芯	黑色	96支/盒, 24盒/箱	1527.55元/箱
40.120021	50ul	tecan系列	机械臂导电枪头 / 盒装 / 非灭菌 / 滤芯	黑色	96支/盒, 24盒/箱	1707.26元/箱
40.120120	50ul	tecan系列	机械臂导电枪头 / 盒装 / 灭菌 / 无滤芯	黑色	96支/盒, 24盒/箱	1797.12元/箱
40.120121	50ul	tecan系列	机械臂导电枪头 / 盒装 / 灭菌 / 滤芯	黑色	96支/盒, 24盒/箱	1886.98元/箱
40.123020	50ul	Hamilton系列	机械臂导电枪头 / 盒装 / 非灭菌 / 无滤芯	黑色	96支/盒, 24盒/箱	1707.26元/箱
40.123021	50ul	Hamilton系列	机械臂导电枪头 / 盒装 / 非灭菌 / 滤芯	黑色	96支/盒, 24盒/箱	1797.12元/箱
40.123120	50ul	Hamilton系列	机械臂导电枪头 / 盒装 / 灭菌 / 无滤芯	黑色	96支/盒, 24盒/箱	1886.98元/箱
40.123121	50ul	Hamilton系列	机械臂导电枪头 / 盒装 / 灭菌 / 滤芯	黑色	96支/盒, 24盒/箱	1976.83元/箱
40.121020	200ul	tecan系列	机械臂导电枪头 / 盒装 / 非灭菌 / 无滤芯	黑色	96支/盒, 24盒/箱	1617.41元/箱
40.121021	200ul	tecan系列	机械臂导电枪头 / 盒装 / 非灭菌 / 滤芯	黑色	96支/盒, 24盒/箱	1797.12元/箱
40.121120	200ul	tecan系列	机械臂导电枪头 / 盒装 / 灭菌 / 无滤芯	黑色	96支/盒, 24盒/箱	1707.26元/箱
40.121121	200ul	tecan系列	机械臂导电枪头 / 盒装 / 灭菌 / 滤芯	黑色	96支/盒, 24盒/箱	1886.98元/箱
40.124020	300ul	Hamilton系列	机械臂导电枪头 / 盒装 / 非灭菌 / 无滤芯	黑色	96支/盒, 24盒/箱	1707.26元/箱
40.124021	300ul	Hamilton系列	机械臂导电枪头 / 盒装 / 非灭菌 / 滤芯	黑色	96支/盒, 24盒/箱	1976.83元/箱
40.124120	300ul	Hamilton系列	机械臂导电枪头 / 盒装 / 灭菌 / 无滤芯	黑色	96支/盒, 24盒/箱	1886.98元/箱
40.124121	300ul	Hamilton系列	机械臂导电枪头 / 盒装 / 灭菌 / 滤芯	黑色	96支/盒, 24盒/箱	2066.69元/箱
40.122020	1000ul	tecan系列	机械臂导电枪头 / 盒装 / 非灭菌 / 无滤芯	黑色	96支/盒, 24盒/箱	1797.12元/箱
40.122021	1000ul	tecan系列	机械臂导电枪头 / 盒装 / 非灭菌 / 滤芯	黑色	96支/盒, 24盒/箱	1976.83元/箱
40.122120	1000ul	tecan系列	机械臂导电枪头 / 盒装 / 灭菌 / 无滤芯	黑色	96支/盒, 24盒/箱	1886.98元/箱
40.122121	1000ul	tecan系列	机械臂导电枪头 / 盒装 / 灭菌 / 滤芯	黑色	96支/盒, 24盒/箱	2066.69元/箱
40.125020	1000ul	Hamilton系列	机械臂导电枪头 / 盒装 / 非灭菌 / 无滤芯	黑色	96支/盒, 24盒/箱	1886.98元/箱
40.125021	1000ul	Hamilton系列	机械臂导电枪头 / 盒装 / 非灭菌 / 滤芯	黑色	96支/盒, 24盒/箱	2066.69元/箱
40.125120	1000ul	Hamilton系列	机械臂导电枪头 / 盒装 / 灭菌 / 无滤芯	黑色	96支/盒, 24盒/箱	1976.83元/箱
40.125121	1000ul	Hamilton系列	机械臂导电枪头 / 盒装 / 灭菌 / 滤芯	黑色	96支/盒, 24盒/箱	2156.54元/箱

13 CHAPTER

液体处理类耗材

• 高速离心管



高速离心管 Centrifuge Tube

产品特点

SUNTRINE锥形离心管满足实验室多种研究需求，具有卓越品质和出色性能，是细胞培养和研究，以及微生物学和分子生物学实验室样品处理最佳选择。

- 两种容量规格可选：15ml和50ml，管底类型：V形圆锥底，管盖类型：螺纹平盖；
- V形圆锥管底底部刻度精确到0.5ml、1ml，可读取微量液体；
- 管体采用符合USP Class VI要求透明高分子材料聚丙烯（PP）制成，管盖为PE材质；
- 管盖螺纹独特设计，即使是单手也很容易操作，密封性能好，经过严格的泄露测试，管盖平盖设计，最大密封负压耐受-90Kpa/cm²，不漏气、不变形、不爆管，安全可靠；
- 提供袋装，15ml：50支/袋，50ml：25支/袋；
- 15ml最大可耐受离心力：15000xg，50ml可耐受离心力：12000xg；
- 可承受温度范围：-80℃-121℃；
- 经过严格的泄露测试，管体内外表面光滑，色泽均匀，辐照灭菌

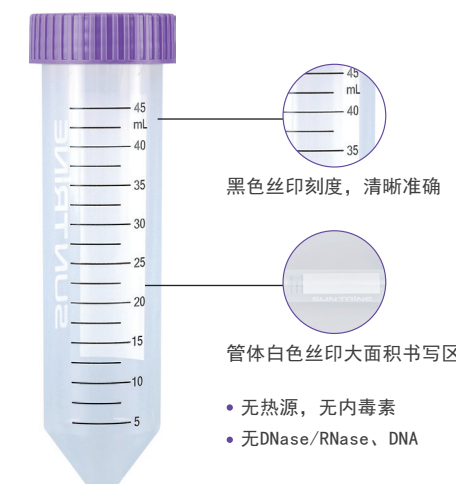

15ml离心管



50ml离心管

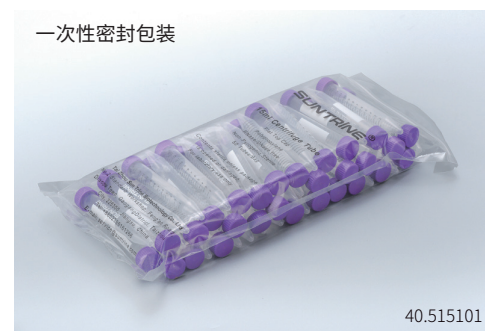

15ml*50支/袋 尺寸：200*425*8丝



50ml*25支/袋 尺寸：230*440*8丝

产品编号	容量	产品名称	灭菌	包装规格	目录价
40.515101	15ML	15ML离心管袋装	辐照灭菌	20套/袋，500套/箱	600元/箱
40.516101	50ML	50ML离心管袋装	辐照灭菌	20套/袋，500套/箱	750元/箱